

Q-DESIGN_{SA}
QUINCAILLERIE D'AMEUBLEMENT ET DE BATIMENT

INFORMATIONS GENERALES	4-7
x Description des matériaux	4
x Entretien	4-5
x Méthodes de nettoyage	5
x Informations de commande	6
x Exemples de commande	7
POIGNEES DE PORTE	10-63
x Résumé poignées Q-DESIGN	10-11 & 84-85
BOUTONS DE PORTE	64-65
x FORME CYLINDRIQUE	64
x FORME BOULE	64
x FORME U	65
x FORME Q	65
SYSTEMES DE FIXATION	68-73
POIGNEES DE MEUBLE	76-78
x Modèle 01 FORME U	76
x Modèle 10 FORME T	77
x Boutons de meuble FORME CYLINDRIQUE	78
ACCESSOIRES	80-82
x Arrêts de porte	80
x Portemanteau	81
x Porte-serviettes	81
x Numéros de maison	82

DESCRIPTION DES MATERIAUX

Toutes les quincaillerie d'ameublement et de bâtiment de ce catalogue sont faites en acier inoxydable.

Grâce à ses grandes qualités anti-corrosives, l'acier inoxydable est durable et facile d'entretien. Il est caractérisé par sa ligne esthétique et moderne et satisfait aux exigences de solidité, de stabilité et d'hygiène (peu de prolifération bactérienne). L'acier inoxydable est très résistant aux diverses circonstances environnementales telles la pollution, l'atmosphère saline à la côte et les endroits humides (ex. piscines, salles de bains, ...).

L'**acier inoxydable** est la dénomination commune d'un nombre d'alliages de fer avec un **minimum de 10,5% de chrome et un taux de carbone bas**. En principe, ce chrome assure une couche adhésive imperceptible et passive à la surface, qui protège le métal sous-jacent de l'atmosphère. Pour cette raison, contrairement à l'acier, l'acier inoxydable ne rouille pas dans l'eau claire. Cependant cette couche protectrice naturelle peut être endommagée, mais elle peut toujours se reconstituer à condition que les atomes puissent réagir avec l'air. Pour cette raison **il est indispensable de nettoyer régulièrement les produits en acier inoxydable**. Un entretien correct peut éviter une oxydation! (voir ci-dessous la rubrique "entretien").

Non seulement la qualité, mais également la finition de la surface sont très importantes! L'accumulation des saletés dépend de la rugosité de la surface. Si la surface a une finition pure, l'acier inoxydable atteint une protection anti-corrosion maximale.

Toutes nos poignées de porte sont fabriquées à partir **d'acier inoxydable de haute qualité, Aisi 316**. Cette haute qualité protège extrêmement bien de la corrosion atmosphérique.

Tous nos produits sont **polis à grain 320 et lustrés brillance soie**, ce qui suffit amplement pour des utilisations extérieures.

ENTRETIEN

Pour des raisons esthétiques et afin de conserver la protection anti-corrosion, l'acier inoxydable doit être nettoyé.

L'acier inoxydable est protégé par une couche fine de chromoxyde : l'oxygène de l'atmosphère se combine avec le chrome de l'acier et forme une couche passive de chromoxyde qui protège contre la corrosion. Néanmoins, la couche de protection peut s'endommager à cause de la pollution de la surface.

Toute pollution de la surface par des saletés ou autres matériaux nuit à la passivation et retient les matières corrosives. Ceci nuit à la protection anti-corrosion. Un **nettoyage régulier - min. 4 fois par an** - est donc nécessaire afin de maintenir l'aspect extérieur et l'intégrité de la surface.

METHODES DE NETTOYAGE

Pour choisir une méthode d'entretien, il faut tenir compte de la possibilité de rayures et l'éventuelle corrosion due à un rinçage insuffisant du produit d'entretien. **Il est important de bien rincer après à l'eau chaude!** Afin d'éviter des traces d'assèchement il convient de bien essuyer à l'aide d'un chiffon doux.

Les produits en acier inoxydable ne contiennent pas de couche qui peut s'user lors du nettoyage. Pour cette raison l'acier inoxydable va s'embellir au fur et à mesure que vous le nettoyez. Ainsi il ne peut pas s'user à la suite d'un nettoyage excessif.

NE JAMAIS UTILISER LA PAILLE DE FER NI LA BROSE MÉTALLIQUE!

1./ La méthode la plus simple, la plus sûre et la moins chère, c'est le **nettoyage à l'eau**. Un chiffon doux et de l'eau chaude suffisent pour supprimer les taches superficielles et la poussière.

2./ **Des solvants organiques** peuvent être utilisés pour le nettoyage des empreintes fraîches, de l'huile et des graisses non oxydées ou décomposées. Le solvant recommandé ne doit pas contenir de chlore. Sont indiqués : l'acétone, l'alcool méthylique (méthanol) et des solvants minéraux.

3./ En cas d'utilisation des **détergents ménagers**, éviter des produits abrasifs, pouvant provoquer des rayures. Utiliser de préférence un produit d'entretien neutre, avec un taux de chlorure minimal .

4./ **Les produits d'entretien du commerce** sont très souvent des mélanges de phosphates, de détergents synthétiques et des alcalis, destinés au nettoyage de surfaces en acier inoxydable très salies. Il est possible d'utiliser ces produits en toute sécurité pour obtenir un nettoyage efficace, à condition de suivre les instructions du fabricant.

5./ Il est également possible d'appliquer **une couche de protection**, ex. simoniser la surface, permettant de lutter contre l'humidité et l'encrassement pendant un certain temps.

INFORMATIONS DE COMMANDE

- x Notre code de commande est normalement composé du diamètre souhaité et du numéro de la forme, suivi de la longueur exacte et/ou mesure d'axe. Toutes les dimensions dans le catalogue s'entendent en mm!

Toutes les mesures sont des valeurs théoriques, il peut y avoir de petites variations.

- x **Prière de mentionner toujours les mesures en mm!**

- x Toutes les poignées sont livrables pour une fixation standard (avec fil métrique) ou pour fixation avec boulons à six pans creux. En cas de commande de ces derniers, prière de mentionner "s" à la fin du code de commande.

A la suite de la standardisation, certaines de nos poignées sont pourvues des 2 systèmes ; fil métrique et boulons à six pans creux.

- x Un système de fixation est nécessaire par point de fixation; par poignée (avec 2 supports) il faut donc 2 systèmes de fixation.

- x Pour des raisons de stabilité, il est recommandé d'utiliser un point de fixation supplémentaire à partir d'une certaine mesure d'axe (indiqué par * dans les tableaux).

- x Afin d'éviter des malentendus et des livraisons fautives, quelques exemples de commande sont joints ci-après.

EXEMPLES DE COMMANDE

2pc. 26. 10.0700 4pc. 26. 26. 1012	2 poignées de porte forme T, Ø 26mm, longueur 700mm sur axe 500mm avec une fixation unilatérale, continue pour montage sur une porte en bois
5pc. 40. 41. 2484 10pc. 26. 26. 1012	5 poignées de porte forme VR, Ø 40mm, longueur 2484mm avec fixation unilatérale, continue pour montage sur des portes en aluminium
1pc. 32. 10. 1050 / 850 2pc. 26. 26. 1021	1 poignée de porte forme T, Ø 32mm, longueur 1050mm sur axe 850mm avec fixation unilatérale, continue pour montage sur une porte en verre
1pc. 19.01.0200 1pc. 19.01.0200s 2pc. 19. 19. 1019	1 paire de poignées de porte forme U, Ø 19mm sur axe 200mm avec une fixation paire pour montage sur une porte métallique
1pc. 25. 16. 0300 1pc. 25. 16. 0300s 2pc. 25. 25. 1019 E	1 paire de poignées de porte forme ES, Ø 25mm sur axe 300mm avec fixation paire pour montage sur une porte en pvc
1pc. 26. 22. 0450 R 1pc. 26. 22. 0450sL 2pc. 19. 19. 1017	1 paire de poignées de porte forme S, Ø 26mm, longueur 450mm sur axe 350mm avec fixation paire pour montage sur une porte en verre
1pc. 40.20.1650s / 1450 1pc. 26.07.GS 93s 3pc. 26.26.1010	1 poignée de porte forme TGS, Ø 40mm, longueur 1650mm sur axe 1450mm avec commande d'un support supplémentaire (⇒ supports en distance de 725 mm: 100/725/725/100) et fixation unilatérale non-continue pour montage sur une porte en bois
1pc. 32.14.0550s / 450 1pc. 32.14.1000s / 810 4pc. 19.19.1014	2 poignées de porte forme T, Ø 32mm avec des supports obliques (1 pc. longueur 550mm sur axe 450mm & 1 pc. longueur 1000mm sur axe 810mm) avec fixation unilatérale non-continue sur une porte en aluminium

POIGNEES DE PORTE

STAINLESS STEEL



RESUME POIGNEES Q-DESIGN

01
FORME U
Pag. 12-13



03
FORME D
Pag. 14-15



04
FORME HD
Pag. 16



05
FORME HDO
Pag. 17



06
FORME V
Pag. 18



08
FORME Z
Pag. 19



20
FORME TGS
Pag. 30-31

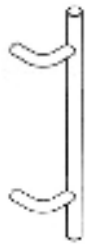

22
FORME S
Pag. 32



23
FORME TG
Pag. 33



24
FORME CS
Pag. 34



25
FORME VS
Pag. 34



27
FORME US
Pag. 35



43
FORME VD
Pag. 42-43



45
FORME VHD
Pag. 44



46
FORME VV
Pag. 45



50
FORME QT
Pag. 46-47



51
FORME QVR
Pag. 48-49

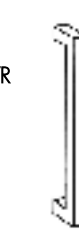

57
FORME QT
Supports cubiques
Pag. 50-51

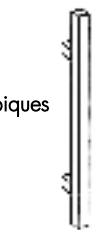

77
FORME PT
Supports cubiques
Pag. 58-59



80
FORME U800
Pag. 60

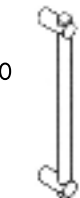

83
FORME D800
Pag. 60

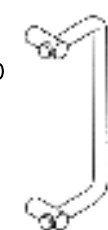

84
FORME HD800
Pag. 61

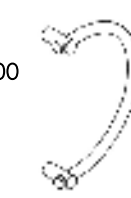

86
FORME V800
Pag. 61

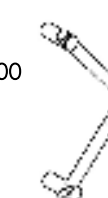

90
FORME I
Pag. 62



RESUME POIGNEES Q-DESIGN

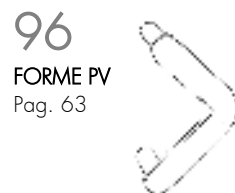
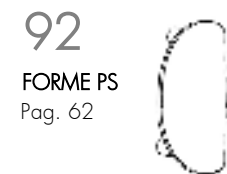
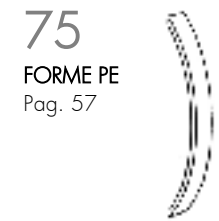
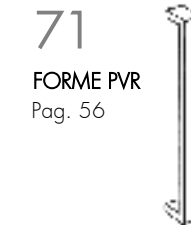
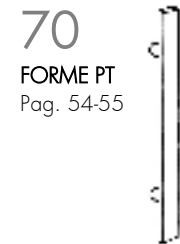
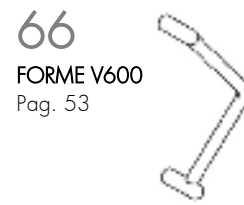
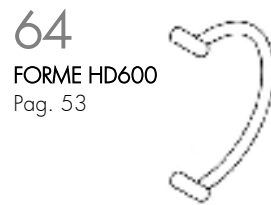
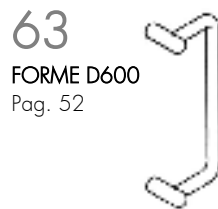
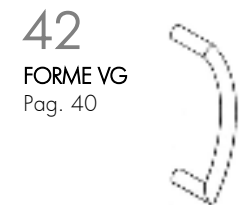
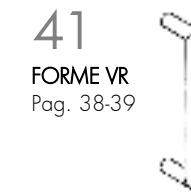
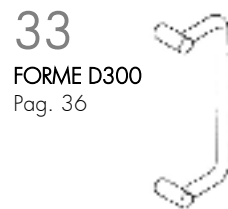
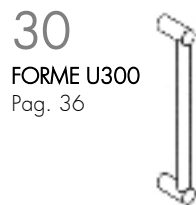
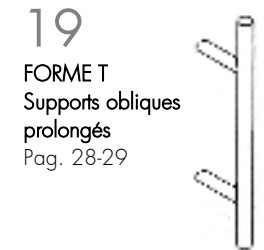
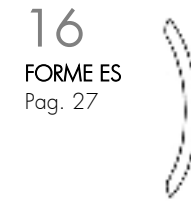
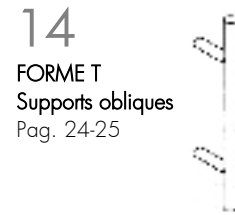
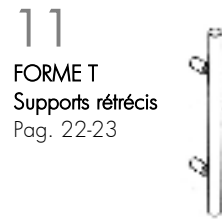

→ BOUTONS DE PORTE

12
× FORME CYLINDRIQUE
× FORME BOULE
× FORME U
Pag. 64-65

52
× FORME Q
Pag. 65

POIGNEES DE PORTE

01

MODELE 01 / FORME U

MESURE STANDARD

SUR MESURE



Ø 19-M8 / H=60mm

N° Art.	
Ø	Axe
19. 01. 0125	
19. 01. 0200	
19. 01. 0250	
19. 01. 0300	
19. 01. 0500	
19. 01. 0650	

Ø 26-M12 / H=85mm

N° Art.	
Ø	Axe
26. 01. 0200	
26. 01. 0300	

Ø 32-M12 / H=88mm

N° Art.	
Ø	Axe
32. 01. 0300	

Ø 19-M8 / H=60mm

N° Art.		
Ø	Axe	Axe
19. 01.	101-200	
19. 01.	201-300	
19. 01.	301-400	
19. 01.	401-500	
19. 01.	501-600	
19. 01.	601-700	
19. 01.	701-800	
19. 01.	801-900	
19. 01.	901-1000	
19. 01.	1001-1100	
19. 01.	1101-1200	
19. 01.	1201-1300	
19. 01.	1301-1400	
19. 01.	1401-1500	
19. 01.	1501-1600	
19. 01.	1601-1700	
19. 01.	1701-1800	

.... Prière de mentionner l'axe exact!



Le numéro d'article mentionné est toujours pour poignées avec fil métrique. Pour des poignées à fixation par boulons à six pans creux, prière d'ajouter la lettre "s" (voir également rubrique exemple de commande).

Ø 26-M12 / H=80mm		
N° Art.	Ø	Axe
26. 01.	201-300	
26. 01.	301-400	
26. 01.	401-500	
26. 01.	501-600	
26. 01.	601-700	
26. 01.	701-800	
26. 01.	801-900	
26. 01.	901-1000	
26. 01.	1001-1100	
26. 01.	1101-1200	
26. 01.	1201-1300	
26. 01.	1301-1400	
26. 01.	1401-1500	
26. 01.	1501-1600	
26. 01.	1601-1700	
26. 01.	1701-1800	
26. 01.	1801-1900	
26. 01.	1901-2000	

Ø 30-M12 / H=85mm		
N° Art.	Ø	Axe
30. 01.	201-300	
30. 01.	301-400	
30. 01.	401-500	
30. 01.	501-600	
30. 01.	601-700	
30. 01.	701-800	
30. 01.	801-900	
30. 01.	901-1000	
30. 01.	1001-1100	
30. 01.	1101-1200	
30. 01.	1201-1300	
30. 01.	1301-1400	
30. 01.	1401-1500	
30. 01.	1501-1600	
30. 01.	1601-1700	
30. 01.	1701-1800	
30. 01.	1801-1900	
30. 01.	1901-2000	
30. 01.	2001-2100	
30. 01.	2101-2200	
30. 01.	2201-2300	
30. 01.	2301-2400	
30. 01.	2401-2500	

Ø 40-M12 / H=110mm		
N° Art.	Ø	Axe
40. 01.	301-400	
40. 01.	401-500	
40. 01.	501-600	
40. 01.	601-700	
40. 01.	701-800	
40. 01.	801-900	
40. 01.	901-1000	
40. 01.	1001-1100	
40. 01.	1101-1200	
40. 01.	1201-1300	
40. 01.	1301-1400	
40. 01.	1401-1500	
40. 01.	1501-1600	
40. 01.	1601-1700	
40. 01.	1701-1800	
40. 01.	1801-1900	
40. 01.	1901-2000	
40. 01.	2001-2100	
40. 01.	2101-2200	
40. 01.	2201-2300	
40. 01.	2301-2400	
40. 01.	2401-2500	

Ø 48-M12 / H=130mm		
N° Art.	Ø	Axe
48. 01.	401-500	
48. 01.	501-600	
48. 01.	601-700	
48. 01.	701-800	
48. 01.	801-900	
48. 01.	901-1000	
48. 01.	1001-1100	
48. 01.	1101-1200	
48. 01.	1201-1300	
48. 01.	1301-1400	
48. 01.	1401-1500	
48. 01.	1501-1600	
48. 01.	1601-1700	
48. 01.	1701-1800	
48. 01.	1801-1900	
48. 01.	1901-2000	
48. 01.	2001-2100	
48. 01.	2101-2200	
48. 01.	2201-2300	
48. 01.	2301-2400	
48. 01.	2401-2500	
48. 01.	2501-2600	
48. 01.	2601-2700	
48. 01.	2701-2800	
48. 01.	2801-2900	

POIGNEES DE PORTE

03

MODELE 03 / FORME D

MESURE STANDARD



Ø 19-M8/ H=60mm
B=78mm

N° Art.	
Ø Axe	
19. 03. 0200	
19. 03. 0300	
19. 03. 0500	
19. 03. 0650	



Ø 26-M12/ H=85mm
B=120mm

N° Art.	
Ø Axe	
26. 03. 0300	
26. 03. 0650	

Ø 32-M12/ H=88mm
B=120mm

N° Art.	
Ø Axe	
32. 03. 0300	
32. 03. 0400	
32. 03. 0600	

Le numéro d'article mentionné est toujours pour poignées avec fil métrique. Pour des poignées à fixation par boulons à six pans creux, prière d'ajouter la lettre "s" (voir également rubrique exemple de commande).

SUR MESURE

Ø 19-M8/ H=60mm/ B=78mm			
N° Art.			
Ø	Axe	Axe	
19. 03.		101-200	
19. 03.		201-300	
19. 03.		301-400	
19. 03.		401-500	
19. 03.		501-600	
19. 03.		601-700	
19. 03.		701-800	
19. 03.		801-900	
19. 03.		901-1000	
19. 03.		1001-1100	
19. 03.		1101-1200	
19. 03.		1201-1300	
19. 03.		1301-1400	

Ø 26-M12/ H=80mm/ B=90mm			
N° Art.			
Ø	Axe	Axe	
26. 03.		201-300	
26. 03.		301-400	
26. 03.		401-500	
26. 03.		501-600	
26. 03.		601-700	
26. 03.		701-800	
26. 03.		801-900	
26. 03.		901-1000	
26. 03.		1001-1100	
26. 03.		1101-1200	
26. 03.		1201-1300	
26. 03.		1301-1400	
26. 03.		1401-1500	
26. 03.		1501-1600	
26. 03.		1601-1700	
26. 03.		1701-1800	
26. 03.		1801-1900	
26. 03.		1901-2000	

Ø 30-M12/ H=85mm/ B=110mm			
N° Art.			
Ø	Axe	Axe	
30. 03.		201-300	
30. 03.		301-400	
30. 03.		401-500	
30. 03.		501-600	
30. 03.		601-700	
30. 03.		701-800	
30. 03.		801-900	
30. 03.		901-1000	
30. 03.		1001-1100	
30. 03.		1101-1200	
30. 03.		1201-1300	
30. 03.		1301-1400	
30. 03.		1401-1500	
30. 03.		1501-1600	
30. 03.		1601-1700	
30. 03.		1701-1800	
30. 03.		1801-1900	
30. 03.		1901-2000	
30. 03.		2001-2100	
30. 03.		2101-2200	

Ø 40-M12/ H=103mm/ B=165mm			
N° Art.			
Ø	Axe	Axe	
40. 03.		301-400	
40. 03.		401-500	
40. 03.		501-600	
40. 03.		601-700	
40. 03.		701-800	
40. 03.		801-900	
40. 03.		901-1000	
40. 03.		1001-1100	
40. 03.		1101-1200	
40. 03.		1201-1300	
40. 03.		1301-1400	
40. 03.		1401-1500	
40. 03.		1501-1600	
40. 03.		1601-1700	
40. 03.		1701-1800	
40. 03.		1801-1900	
40. 03.		1901-2000	
40. 03.		2001-2100	
40. 03.		2101-2200	
40. 03.		2201-2300	
40. 03.		2301-2400	
40. 03.		2401-2500	
40. 03.		2501-2600	

.... Prière de mentionner l'axe exact!

Le numéro d'article mentionné est toujours pour poignées avec fil métrique. Pour des poignées à fixation par boulons à six pans creux, prière d'ajouter la lettre "s" (voir également rubrique exemple de commande).

POIGNEES DE PORTE

04

MODELE 04 / FORME HD

MESURE STANDARD



Ø 26-M12/ H=85mm		
N° Art.		
Ø	Axe	R
26. 04. 0300	150	

Ø 32-M12/ H=88mm		
N° Art.		
Ø	Axe	R
32. 04. 0200	100	
32. 04. 0300	150	
32. 04. 0400	200	

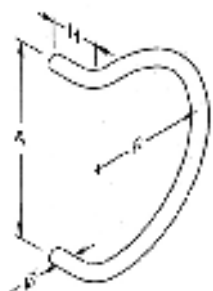

Le numéro d'article mentionné est toujours pour poignées avec fil métrique. Pour des poignées à fixation par boulons à six pans creux, prière d'ajouter la lettre "s" (voir également rubrique exemple de commande).

16

Q-DESIGN

Sous réserve de modifications éventuelles
www.Q-DESIGN.be - info@Q-DESIGN.be

CAT. Q111004

STAINLESS SYSTEMS

MODELE 05 / FORME HDO

MESURE STANDARD



Ø 26-M12/ H=80mm

N° Art.		
Ø	Axe	R
26. 05. 0300	200	
26. 05. 0400	300	

Ø 30-M12/ H=85mm

N° Art.		
Ø	Axe	R
30. 05. 0250	150	
30. 05. 0300	200	
30. 05. 0400	300	

Le numéro d'article mentionné est toujours pour poignées avec fil métrique. Pour des poignées à fixation par boulons à six pans creux, prière d'ajouter la lettre "s" (voir également rubrique exemple de commande).

POIGNEES DE PORTE

06

MODELE 06 / FORME V

MESURE STANDARD

STAINLESS SYSTEMS



Ø 19-M8/ H=60mm

N° Art.

Ø **Axe**

19. 06. 0300

Ø 26-M12/ H=85mm

N° Art.

Ø **Axe**

26. 06. 0300

26. 06. 0350



Ø 32-M12/ H=88mm

N° Art.

Ø **Axe**

32. 06. 0300

32. 06. 0400

Le numéro d'article mentionné est toujours pour poignées avec fil métrique. Pour des poignées à fixation par boulons à six pans creux, prière d'ajouter la lettre "s" (voir également rubrique exemple de commande).

18

Q-DESIGN

Sous réserve de modifications éventuelles
www.Q-DESIGN.be - info@Q-DESIGN.be

CAT. Q111004

MODELE 08 / FORME Z



MESURE STANDARD

Ø 26-M12/ H=80mm		
B=220mm (distance centre)		
N° Art.		
Ø	Axe	
26. 08. 1000 R	Droite	
26. 08. 1000 L	Gauche	
26. 08. 1200 R	Droite	
26. 08. 1200 L	Gauche	

Ø 30-M12/ H=85mm		
B=220mm (distance centre)		
N° Art.		
Ø	Axe	
30. 08. 1000 R	Droite	
30. 08. 1000 L	Gauche	
30. 08. 1200 R	Droite	
30. 08. 1200 L	Gauche	

Ø 40-M12/ H=110mm		
B=275mm (distance centre)		
N° Art.		
Ø	Axe	
40. 08. 1000 R	Droite	
40. 08. 1000 L	Gauche	
40. 08. 1200 R	Droite	
40. 08. 1200 L	Gauche	

MODELE 09 / FORME R



MESURE STANDARD

Ø 30-M12/ H=85mm		
Ø₁=26mm		
N° Art.		
Ø	Axe	
30. 09. 0100		

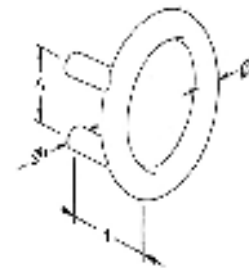

Le numéro d'article mentionné est toujours pour poignées avec fil métrique. Pour des poignées à fixation par boulons à six pans creux, prière d'ajouter la lettre "s" (voir également rubrique exemple de commande).

08

09

STAINLESS SYSTEMS

POIGNEES DE PORTE

10

MODELE 10 / FORME T

MESURE STANDARD

SUR MESURE

STAINLESS SYSTEMS

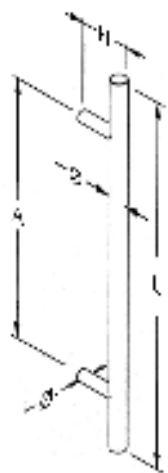

Ø 19-M8/ Ø₁=19mm/ H=59mm

N° Art.		
Ø	L	Axe
19. 10. 0300	200	
19. 10. 0400	300	
19. 10. 0500	300	
19. 10. 0700	500	
19. 10. 1200	1000	

Ø 26-M12/ Ø₁=26mm/ H=82mm

N° Art.		
Ø	L	Axe
26. 10. 0500	300	
26. 10. 0700	500	
26. 10. 1200	1000	

Ø 32-M12/ Ø₁=26mm/ H=87mm

N° Art.		
Ø	L	Axe
32. 10. 0500	300	
32. 10. 0700	500	
32. 10. 1200	1000	

Ø 19-M8/ Ø₁=19mm/ H=59mm

N° Art.		
Ø	L / Axe	Longueur
19. 10./....		201-300
19. 10./....		301-400
19. 10./....		401-500
19. 10./....		501-600
19. 10./....		601-700
19. 10./....		701-800
19. 10./....		801-900
19. 10./....		901-1000
19. 10./....		1001-1100
19. 10./....		1101-1200
19. 10./....		1201-1300*
19. 10./....		1301-1400*
19. 10./....		1401-1500*
19. 10./....		1501-1600*
19. 10./....		1601-1700*
19. 10./....		1701-1800*
19. 10./....		1801-1900*
19. 10./....		1901-2000*
19. 10./....		2001-2100*
19. 10./....		2101-2200*
19. 07. 0040		Support supplémentaire

....../.... Prière de mentionner la longueur exacte et l'axe!
 * pour ces axes un support supplémentaire est recommandé!

Le numéro d'article mentionné est toujours pour poignées avec fil métrique. Pour des poignées à fixation par boulons à six pans creux, prière d'ajouter la lettre "s" (voir également rubrique exemple de commande).

20

Q-DESIGN

Sous réserve de modifications éventuelles
 www.Q-DESIGN.be - info@Q-DESIGN.be

CAT. Q111004

Ø 26-M12/ Ø ₁ =26mm/ H=82mm			
N° Art.	Ø	L/Axe	Longueur
	26. 10./.....	201-300
	26. 10./.....	301-400
	26. 10./.....	401-500
	26. 10./.....	501-600
	26. 10./.....	601-700
	26. 10./.....	701-800
	26. 10./.....	801-900
	26. 10./.....	901-1000
	26. 10./.....	1001-1100
	26. 10./.....	1101-1200
	26. 10./.....	1201-1300
	26. 10./.....	1301-1400
	26. 10./.....	1401-1500
	26. 10./.....	1501-1600*
	26. 10./.....	1601-1700*
	26. 10./.....	1701-1800*
	26. 10./.....	1801-1900*
	26. 10./.....	1901-2000*
	26. 10./.....	2001-2100*
	26. 10./.....	2101-2200*
	26. 07. 0255		Support supplémentaire

Ø 32-M12/ Ø ₁ =26mm/ H=87mm			
N° Art.	Ø	L/Axe	Longueur
	32. 10./.....	201-300
	32. 10./.....	301-400
	32. 10./.....	401-500
	32. 10./.....	501-600
	32. 10./.....	601-700
	32. 10./.....	701-800
	32. 10./.....	801-900
	32. 10./.....	901-1000
	32. 10./.....	1001-1100
	32. 10./.....	1101-1200
	32. 10./.....	1201-1300
	32. 10./.....	1301-1400
	32. 10./.....	1401-1500
	32. 10./.....	1501-1600*
	32. 10./.....	1601-1700*
	32. 10./.....	1701-1800*
	32. 10./.....	1801-1900*
	32. 10./.....	1901-2000*
	32. 10./.....	2001-2100*
	32. 10./.....	2101-2200*
	32. 10./.....	2201-2300*
	32. 10./.....	2301-2400*
	26. 07. 0355		Support supplémentaire

Ø 40-M12/ Ø ₁ =26mm/ H=95mm			
N° Art.	Ø	L/Axe	Longueur
	40. 10./.....	201-300
	40. 10./.....	301-400
	40. 10./.....	401-500
	40. 10./.....	501-600
	40. 10./.....	601-700
	40. 10./.....	701-800
	40. 10./.....	801-900
	40. 10./.....	901-1000
	40. 10./.....	1001-1100
	40. 10./.....	1101-1200
	40. 10./.....	1201-1300
	40. 10./.....	1301-1400
	40. 10./.....	1401-1500
	40. 10./.....	1501-1600
	40. 10./.....	1601-1700
	40. 10./.....	1701-1800
	40. 10./.....	1801-1900
	40. 10./.....	1901-2000
	40. 10./.....	2001-2100*
	40. 10./.....	2101-2200*
	40. 10./.....	2201-2300*
	40. 10./.....	2301-2400*
	40. 10./.....	2401-2500*
	40. 10./.....	2501-2600*
	40. 10./.....	2601-2700*
	26. 07. 0455		Support supplémentaire

Ø 48-M12/ Ø ₁ =26mm/ H=103mm			
N° Art.	Ø	L/Axe	Longueur
	48. 10./.....	201-300
	48. 10./.....	301-400
	48. 10./.....	401-500
	48. 10./.....	501-600
	48. 10./.....	601-700
	48. 10./.....	701-800
	48. 10./.....	801-900
	48. 10./.....	901-1000
	48. 10./.....	1001-1100
	48. 10./.....	1101-1200
	48. 10./.....	1201-1300
	48. 10./.....	1301-1400
	48. 10./.....	1401-1500
	48. 10./.....	1501-1600
	48. 10./.....	1601-1700
	48. 10./.....	1701-1800
	48. 10./.....	1801-1900
	48. 10./.....	1901-2000
	48. 10./.....	2001-2100
	48. 10./.....	2101-2200
	48. 10./.....	2201-2300
	48. 10./.....	2301-2400
	48. 10./.....	2401-2500
	48. 10./.....	2501-2600
	48. 10./.....	2601-2700
	26. 07. 0555		Support supplémentaire

POIGNEES DE PORTE

11

MODELE 11 / FORME T
SUPPORTS RETRECIS

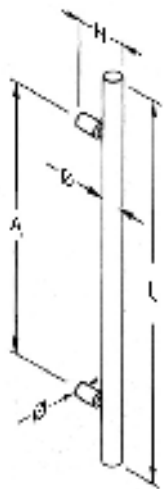

STAINLESS SYSTEMS

Le numéro d'article mentionné est toujours pour poignées avec fil métrique. Pour des poignées à fixation par boulons à six pans creux, prière d'ajouter la lettre "s" (voir également rubrique exemple de commande).

22

Q-DESIGN

Sous réserve de modifications éventuelles
www.Q-DESIGN.be - info@Q-DESIGN.be

CAT. Q111004

SUR MESURE

Ø 20-M8/ Ø ₁ =20mm/ H=61mm		
N° Art.		
Ø	L/Axe	Longueur
20. 11. /	201-300	
20. 11. /	301-400	
20. 11. /	401-500	
20. 11. /	501-600	
20. 11. /	601-700	
20. 11. /	701-800	
20. 11. /	801-900	
20. 11. /	901-1000	
20. 11. /	1001-1100	
20. 11. /	1101-1200	
20. 11. /	1201-1300*	
20. 11. /	1301-1400*	
20. 11. /	1401-1500*	
20. 11. /	1501-1600*	
20. 11. /	1601-1700*	
20. 11. /	1701-1800*	
20. 11. /	1801-1900*	
20. 11. /	1901-2000*	
20. 11. /	2001-2100*	
20. 11. /	2101-2200*	
20. 07.DL 41	Support supplémentaire	

Ø 32-M12/ Ø ₁ =30mm/ H=92mm		
N° Art.		
Ø	L/Axe	Longueur
32. 11. /	201-300	
32. 11. /	301-400	
32. 11. /	401-500	
32. 11. /	501-600	
32. 11. /	601-700	
32. 11. /	701-800	
32. 11. /	801-900	
32. 11. /	901-1000	
32. 11. /	1001-1100	
32. 11. /	1101-1200	
32. 11. /	1201-1300	
32. 11. /	1301-1400	
32. 11. /	1401-1500	
32. 11. /	1501-1600*	
32. 11. /	1601-1700*	
32. 11. /	1701-1800*	
32. 11. /	1801-1900*	
32. 11. /	1901-2000*	
32. 11. /	2001-2100*	
32. 11. /	2101-2200*	
32. 11. /	2201-2300*	
32. 11. /	2301-2400*	
30. 07.DL 60	Support supplémentaire	

.... / Prière de mentionner la longueur exacte et l'axe!

* pour ces axes un support supplémentaire est recommandé!

POIGNEES DE PORTE

14

MODELE 14 / FORME T
SUPPORTS OBLIQUES

MESURE STANDARD



Ø 26-M8/ Ø₁=25mm/ H=77mm

N° Art.		
Ø	L	Axe
26. 14. 0500	300	
26. 14. 0700	500	
26. 14. 1200	1000	

Ø 32-M12/ Ø₁=30mm/ H=97mm

N° Art.		
Ø	L	Axe
32. 14. 0500	300	
32. 14. 0700	500	
32. 14. 1200	1000	



Le numéro d'article mentionné est toujours pour poignées avec fil métrique. Pour des poignées à fixation par boulons à six pans creux, prière d'ajouter la lettre "s" (voir également rubrique exemple de commande).

24

Q-DESIGN

Sous réserve de modifications éventuelles
www.Q-DESIGN.be - info@Q-DESIGN.be

CAT. Q111004

STAINLESS SYSTEMS

SUR MESURE

Ø 26-M8/ Ø ₁ =25mm/ H=77mm		
N° Art.		
Ø	L /Axe	Longueur
26. 14. /		201-300
26. 14. /		301-400
26. 14. /		401-500
26. 14. /		501-600
26. 14. /		601-700
26. 14. /		701-800
26. 14. /		801-900
26. 14. /		901-1000
26. 14. /		1001-1100
26. 14. /		1101-1200
26. 14. /		1201-1300*
26. 14. /		1301-1400*
26. 14. /		1401-1500*
26. 14. /		1501-1600*
26. 14. /		1601-1700*
26. 14. /		1701-1800*
26. 14. /		1801-1900*
26. 14. /		1901-2000*
26. 14. /		2001-2100*
26. 14. /		2101-2200*
26. 14. /		2201-2300*
26. 14. /		2301-2400*
26. 14. /		2401-2500*
25. 07. 3250	Support supplémentaire	

Ø 32-M12/ Ø ₁ =30mm/ H=97mm		
N° Art.		
Ø	L /Axe	Longueur
32. 14. /		201-300
32. 14. /		301-400
32. 14. /		401-500
32. 14. /		501-600
32. 14. /		601-700
32. 14. /		701-800
32. 14. /		801-900
32. 14. /		901-1000
32. 14. /		1001-1100
32. 14. /		1101-1200
32. 14. /		1201-1300
32. 14. /		1301-1400
32. 14. /		1401-1500
32. 14. /		1501-1600*
32. 14. /		1601-1700*
32. 14. /		1701-1800*
32. 14. /		1801-1900*
32. 14. /		1901-2000*
32. 14. /		2001-2100*
32. 14. /		2101-2200*
32. 14. /		2201-2300*
32. 14. /		2301-2400*
32. 14. /		2401-2500*
30. 07. 3350	Support supplémentaire	

Ø 40-M12/ Ø ₁ =30mm/ H=105mm		
N° Art.		
Ø	L /Axe	Longueur
40. 14. /		201-300
40. 14. /		301-400
40. 14. /		401-500
40. 14. /		501-600
40. 14. /		601-700
40. 14. /		701-800
40. 14. /		801-900
40. 14. /		901-1000
40. 14. /		1001-1100
40. 14. /		1101-1200
40. 14. /		1201-1300
40. 14. /		1301-1400
40. 14. /		1401-1500
40. 14. /		1501-1600
40. 14. /		1601-1700
40. 14. /		1701-1800
40. 14. /		1801-1900
40. 14. /		1901-2000
40. 14. /		2001-2100*
40. 14. /		2101-2200*
40. 14. /		2201-2300*
40. 14. /		2301-2400*
40. 14. /		2401-2500*
30. 07. 3450	Support supplémentaire	

.... / Prière de mentionner la longueur exacte et l'axe!
 * pour ces axes un support supplémentaire est recommandé!

POIGNEES DE PORTE

15

MODELE 15 / FORME ER

MESURE STANDARD

STAINLESS SYSTEMS



Ø 25-M8/ H=72mm	
N° Art.	
Ø Axe	
25. 15. 0300	

Ø 30-M12/ H=72mm	
N° Art.	
Ø Axe	
30. 15. 0500	



Le numéro d'article mentionné est toujours pour poignées avec fil métrique. Pour des poignées à fixation par boulons à six pans creux, prière d'ajouter la lettre "s" (voir également rubrique exemple de commande).

26

Q-DESIGN

Sous réserve de modifications éventuelles
www.Q-DESIGN.be - info@Q-DESIGN.be

CAT. Q111004

MODELE 16 / FORME ES

MESURE STANDARD



Ø 25-M8/ H=61mm

N° Art.

Ø **Axe**

25. 16. 0300

Ø 30-M12/ H=67mm

N° Art.

Ø **Axe**

30. 16. 0500



Le numéro d'article mentionné est toujours pour poignées avec fil métrique. Pour des poignées à fixation par boulons à six pans creux, prière d'ajouter la lettre "s" (voir également rubrique exemple de commande).

POIGNEES DE PORTE

19

MODELE 19 / FORME T
SUPPORTS OBLIQUES PROLONGÉS



Le numéro d'article mentionné est toujours pour poignées avec fil métrique. Pour des poignées à fixation par boulons à six pans creux, prière d'ajouter la lettre "s" (voir également rubrique exemple de commande).

28

Q-DESIGN

Sous réserve de modifications éventuelles
www.Q-DESIGN.be - info@Q-DESIGN.be

CAT. Q111004

STAINLESS SYSTEMS

SUR MESURE

Ø 26-M8/ Ø ₁ =25mm/ H=92mm		
N° Art.		
Ø	L /Axe	Longueur
26. 19. /		201-300
26. 19. /		301-400
26. 19. /		401-500
26. 19. /		501-600
26. 19. /		601-700
26. 19. /		701-800
26. 19. /		801-900
26. 19. /		901-1000
26. 19. /		1001-1100
26. 19. /		1101-1200
26. 19. /		1201-1300*
26. 19. /		1301-1400*
26. 19. /		1401-1500*
26. 19. /		1501-1600*
26. 19. /		1601-1700*
26. 19. /		1701-1800*
26. 19. /		1801-1900*
26. 19. /		1901-2000*
26. 19. /		2001-2100*
26. 19. /		2101-2200*
26. 19. /		2201-2300*
26. 19. /		2301-2400*
26. 19. /		2401-2500*
25. 07. 3266	Support supplémentaire	

Ø 32-M12/ Ø ₁ =30mm/ H=114mm		
N° Art.		
Ø	L /Axe	Longueur
32. 19. /		201-300
32. 19. /		301-400
32. 19. /		401-500
32. 19. /		501-600
32. 19. /		601-700
32. 19. /		701-800
32. 19. /		801-900
32. 19. /		901-1000
32. 19. /		1001-1100
32. 19. /		1101-1200
32. 19. /		1201-1300
32. 19. /		1301-1400
32. 19. /		1401-1500
32. 19. /		1501-1600*
32. 19. /		1601-1700*
32. 19. /		1701-1800*
32. 19. /		1801-1900*
32. 19. /		1901-2000*
32. 19. /		2001-2100*
32. 19. /		2101-2200*
32. 19. /		2201-2300*
32. 19. /		2301-2400*
32. 19. /		2401-2500*
30. 07. 3366	Support supplémentaire	

Ø 40-M12/ Ø ₁ =30mm/ H=122mm		
N° Art.		
Ø	L /Axe	Longueur
40. 19. /		201-300
40. 19. /		301-400
40. 19. /		401-500
40. 19. /		501-600
40. 19. /		601-700
40. 19. /		701-800
40. 19. /		801-900
40. 19. /		901-1000
40. 19. /		1001-1100
40. 19. /		1101-1200
40. 19. /		1201-1300
40. 19. /		1301-1400
40. 19. /		1401-1500
40. 19. /		1501-1600
40. 19. /		1601-1700
40. 19. /		1701-1800
40. 19. /		1801-1900
40. 19. /		1901-2000
40. 19. /		2001-2100*
40. 19. /		2101-2200*
40. 19. /		2201-2300*
40. 19. /		2301-2400*
40. 19. /		2401-2500*
30. 07. 3466	Support supplémentaire	

.... / Prière de mentionner la longueur exacte et l'axe!

* pour ces axes un support supplémentaire est recommandé!

POIGNEES DE PORTE

20

MODELE 20 / FORME TGS

MESURE STANDARD



Ø 32-M12/ Ø₁=26mm
H=88mm/ B=129mm

N° Art.		
Ø	L	Axe
32. 20. 0500	300	

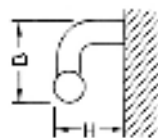

Le numéro d'article mentionné est toujours pour poignées avec fil métrique. Pour des poignées à fixation par boulons à six pans creux, prière d'ajouter la lettre "s" (voir également rubrique exemple de commande).

STAINLESS SYSTEMS

30

Q-DESIGN

Sous réserve de modifications éventuelles
www.Q-DESIGN.be - info@Q-DESIGN.be

CAT. Q111004

SUR MESURE

Ø 32-M12/ Ø₁=26mm
H=88mm/ B=129mm

N° Art.		
Ø	L /Axe	Longueur
32. 20. /.....		201-300
32. 20. /.....		301-400
32. 20. /.....		401-500
32. 20. /.....		501-600
32. 20. /.....		601-700
32. 20. /.....		701-800
32. 20. /.....		801-900
32. 20. /.....		901-1000
32. 20. /.....		1001-1100
32. 20. /.....		1101-1200
32. 20. /.....		1201-1300
32. 20. /.....		1301-1400
32. 20. /.....		1401-1500
32. 20. /.....		1501-1600*
32. 20. /.....		1601-1700*
32. 20. /.....		1701-1800*
32. 20. /.....		1801-1900*
32. 20. /.....		1901-2000*
32. 20. /.....		2001-2100*
32. 20. /.....		2101-2200*
32. 20. /.....		2201-2300*
32. 20. /.....		2301-2400*
32. 20. /.....		2401-2500*
32. 20. /.....		2501-2600*
26. 07.GS 97	Support supplémentaire	

Ø 40-M12/ Ø₁=26mm
H=103mm/ B=133mm

N° Art.		
Ø	L /Axe	Longueur
40. 20. /.....		201-300
40. 20. /.....		301-400
40. 20. /.....		401-500
40. 20. /.....		501-600
40. 20. /.....		601-700
40. 20. /.....		701-800
40. 20. /.....		801-900
40. 20. /.....		901-1000
40. 20. /.....		1001-1100
40. 20. /.....		1101-1200
40. 20. /.....		1201-1300
40. 20. /.....		1301-1400
40. 20. /.....		1401-1500
40. 20. /.....		1501-1600
40. 20. /.....		1601-1700
40. 20. /.....		1701-1800
40. 20. /.....		1801-1900
40. 20. /.....		1901-2000
40. 20. /.....		2001-2100*
40. 20. /.....		2101-2200*
40. 20. /.....		2201-2300*
40. 20. /.....		2301-2400*
40. 20. /.....		2401-2500*
40. 20. /.....		2501-2600*
26. 07.GS 93	Support supplémentaire	

...../..... Prière de mentionner la longueur exacte et l'axe!
* pour ces axes un support supplémentaire est recommandé!

POIGNEES DE PORTE

22

MODELE 22 / FORME S

MESURE STANDARD



Ø 25-M8/ Ø1=19mm/ H=67mm

N° Art.

Ø	L		Axe
25. 22. 0450 R	Droite	350	
25. 22. 0450 L	Gauche	350	

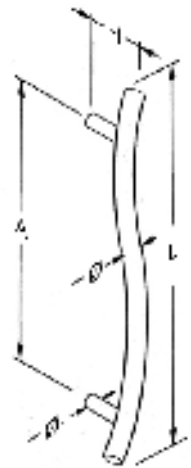

Gauche Droite

Le numéro d'article mentionné est toujours pour poignées avec fil métrique. Pour des poignées à fixation par boulons à six pans creux, prière d'ajouter la lettre "s" (voir également rubrique exemple de commande).

32

Q-DESIGN

Sous réserve de modifications éventuelles
www.Q-DESIGN.be - info@Q-DESIGN.be

CAT. Q111004

STAINLESS SYSTEMS

MODELE 23 / FORME TG

MESURE STANDARD



Ø 26-M12/ Ø₁=26mm/ H=82mm

N° Art.			
Ø	L	Axe	R
26.	23.	0500	300 450
26.	23.	0700	500 900

Ø 30-M12/ Ø₁=26mm / H=87mm

N° Art.			
Ø	L	Axe	R
30.	23.	0500	300 450
30.	23.	0700	500 900

Le numéro d'article mentionné est toujours pour poignées avec fil métrique. Pour des poignées à fixation par boulons à six pans creux, prière d'ajouter la lettre "s" (voir également rubrique exemple de commande).

POIGNEES DE PORTE

24

MODELE 24 / FORME CS

MESURE STANDARD



\varnothing 40-M12/ $\varnothing_1=10\text{mm}$ H=70mm	
N° Art.	
\varnothing Axe	
40. 24. 0300	

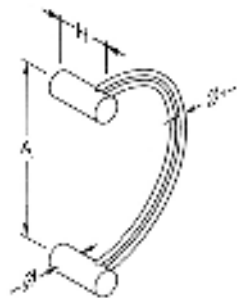

25

MODELE 25 / FORME VS

MESURE STANDARD



\varnothing 40-M12/ $\varnothing_1=10\text{mm}$ H=70mm	
N° Art.	
\varnothing Axe	
40. 25. 0300	

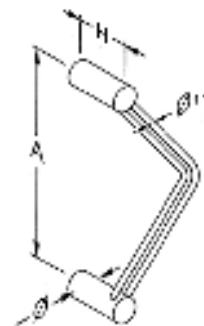

STAINLESS SYSTEMS

Le numéro d'article mentionné est toujours pour poignées avec fil métrique. Pour des poignées à fixation par boulons à six pans creux, prière d'ajouter la lettre "s" (voir également rubrique exemple de commande).

34

Q-DESIGN

Sous réserve de modifications éventuelles
www.Q-DESIGN.be - info@Q-DESIGN.be

CAT. Q111004

MODELE 27 / FORME US

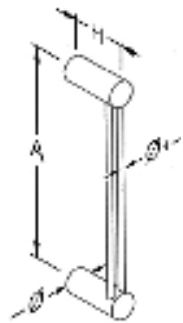

MESURE STANDARD

Ø 40-M12/ Ø₁=10mm
H=70mm

N° Art.	
Ø	Axe
40. 27. 0300	

MODELE 28 / FORME TS

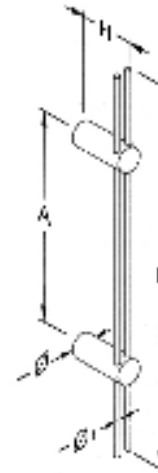

MESURE STANDARD

Ø 40-M12/ Ø₁=10mm/ H=70mm

N° Art.		
Ø	L	Axe
40. 28. 0500	300	
40. 28. 0700	500	

Le numéro d'article mentionné est toujours pour poignées avec fil métrique. Pour des poignées à fixation par boulons à six pans creux, prière d'ajouter la lettre "s" (voir également rubrique exemple de commande).

POIGNEES DE PORTE

30

MODELE 30 / FORME U300

MESURE STANDARD

MODELE 33 / FORME D300

MESURE STANDARD

33



Ø 19-M12/ Ø₁=26mm
H=70mm

N° Art.

Ø **Axe**

19. 30. 0300



Ø 19-M12/ Ø₁=26mm
H=70mm

N° Art.

Ø **Axe**

19. 33. 0300

STAINLESS SYSTEMS

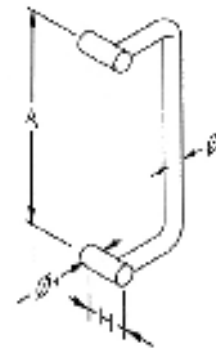
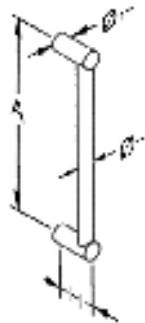

Le numéro d'article mentionné est toujours pour poignées avec fil métrique. Pour des poignées à fixation par boulons à six pans creux, prière d'ajouter la lettre "s" (voir également rubrique exemple de commande).

36

Q-DESIGN

Sous réserve de modifications éventuelles
www.Q-DESIGN.be - info@Q-DESIGN.be

CAT. Q111004

MODELE 34 / FORME HD300

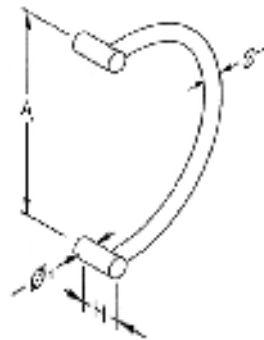

MESURE STANDARD

\varnothing 19-M12/ $\varnothing_1=26\text{mm}$ H=70mm	
N° Art.	
\varnothing Axe	
19. 34. 0300	

MODELE 36 / FORME V300



MESURE STANDARD

\varnothing 19-M12/ $\varnothing_1=26\text{mm}$ H=70mm	
N° Art.	
\varnothing Axe	
19. 36. 0300	

Le numéro d'article mentionné est toujours pour poignées avec fil métrique. Pour des poignées à fixation par boulons à six pans creux, prière d'ajouter la lettre "s" (voir également rubrique exemple de commande).

34

36

STAINLESS SYSTEMS

POIGNEES DE PORTE

41

MODELE 41 / FORME VR

MESURE STANDARD

SUR MESURE

STAINLESS SYSTEMS



Ø 19-M8/ H=60mm

N° Art.

Ø **Axe**

19. 41. 0300

19. 41. 0500

Ø 26-M12/ H=82mm

N° Art.

Ø **Axe**

26. 41. 0300

26. 41. 0500

Ø 30-M12/ H=85mm

N° Art.

Ø **Axe**

30. 41. 0300

30. 41. 0650

Ø 19-M8/ H=60mm

N° Art.

Ø **Axe** **Axe**

19. 41. 201-300

19. 41. 301-400

19. 41. 401-500

19. 41. 501-600

19. 41. 601-700

19. 41. 701-800

19. 41. 801-900

19. 41. 901-1000

19. 41. 1001-1100

19. 41. 1101-1200

19. 41. 1201-1300

19. 41. 1301-1400

19. 41. 1401-1500

.... Prière de mentionner l'axe exact!

Le numéro d'article mentionné est toujours pour poignées avec fil métrique. Pour des poignées à fixation par boulons à six pans creux, prière d'ajouter la lettre "s" (voir également rubrique exemple de commande).

38

Q-DESIGN

Sous réserve de modifications éventuelles
www.Q-DESIGN.be - info@Q-DESIGN.be

CAT. Q111004

Ø 26-M12/ H=82mm

N° Art.		
Ø	Axe	Axe
26. 41.		101-200
26. 41.		201-300
26. 41.		301-400
26. 41.		401-500
26. 41.		501-600
26. 41.		601-700
26. 41.		701-800
26. 41.		801-900
26. 41.		901-1000
26. 41.		1001-1100
26. 41.		1101-1200
26. 41.		1201-1300
26. 41.		1301-1400
26. 41.		1401-1500
26. 41.		1501-1600
26. 41.		1601-1700
26. 41.		1701-1800

Ø 30-M12/ H=85mm

N° Art.		
Ø	Axe	Axe
30. 41.		201-300
30. 41.		301-400
30. 41.		401-500
30. 41.		501-600
30. 41.		601-700
30. 41.		701-800
30. 41.		801-900
30. 41.		901-1000
30. 41.		1001-1100
30. 41.		1101-1200
30. 41.		1201-1300
30. 41.		1301-1400
30. 41.		1401-1500
30. 41.		1501-1600
30. 41.		1601-1700
30. 41.		1701-1800
30. 41.		1801-1900
30. 41.		1901-2000
30. 41.		2001-2100

Ø 40-M12/ H=110mm

N° Art.		
Ø	Axe	Axe
40. 41.		301-400
40. 41.		401-500
40. 41.		501-600
40. 41.		601-700
40. 41.		701-800
40. 41.		801-900
40. 41.		901-1000
40. 41.		1001-1100
40. 41.		1101-1200
40. 41.		1201-1300
40. 41.		1301-1400
40. 41.		1401-1500
40. 41.		1501-1600
40. 41.		1601-1700
40. 41.		1701-1800
40. 41.		1801-1900
40. 41.		1901-2000
40. 41.		2001-2100
40. 41.		2101-2200
40. 41.		2201-2300
40. 41.		2301-2400
40. 41.		2401-2500

Ø 48-M12/ H=130mm

N° Art.		
Ø	Axe	Axe
48. 41.		301-400
48. 41.		401-500
48. 41.		501-600
48. 41.		601-700
48. 41.		701-800
48. 41.		801-900
48. 41.		901-1000
48. 41.		1001-1100
48. 41.		1101-1200
48. 41.		1201-1300
48. 41.		1301-1400
48. 41.		1401-1500
48. 41.		1501-1600
48. 41.		1601-1700
48. 41.		1701-1800
48. 41.		1801-1900
48. 41.		1901-2000
48. 41.		2001-2100
48. 41.		2101-2200
48. 41.		2201-2300
48. 41.		2301-2400
48. 41.		2401-2500
48. 41.		2501-2600
48. 41.		2601-2700
48. 41.		2701-2800
48. 41.		2801-2900

POIGNEES DE PORTE

42

MODELE 42 / FORME VG

MESURE STANDARD



Ø 19-M8/ H=60mm

N° Art.		
Ø	Axe	R
19. 42. 0300	250	
19. 42. 0400	300	

Ø 26-M12/ H=82mm

N° Art.		
Ø	Axe	R
26. 42. 0300	250	
26. 42. 0500	350	

Ø 32-M12/ H=88mm

N° Art.		
Ø	Axe	R
32. 42. 0300	250	
32. 42. 0500	350	
32. 42. 0800	665	

Ø 40-M12/ H=110mm

N° Art.		
Ø	Axe	R
40. 42. 0800	750	

Le numéro d'article mentionné est toujours pour poignées avec fil métrique. Pour des poignées à fixation par boulons à six pans creux, prière d'ajouter la lettre "s" (voir également rubrique exemple de commande).

40

Q-DESIGN

Sous réserve de modifications éventuelles
www.Q-DESIGN.be - info@Q-DESIGN.be

CAT. Q111004

STAINLESS SYSTEMS

POIGNEES DE PORTE

43

MODELE 43 / FORME VD

MESURE STANDARD

STAINLESS SYSTEMS



Ø 19-M8/ H=60mm
B=120mm

N° Art.

Ø **Axe**

19. 43. 0300

19. 43. 0400

Ø 26-M12/ H=82mm
B=120mm

N° Art.

Ø **Axe**

26. 43. 0300

26. 43. 0400

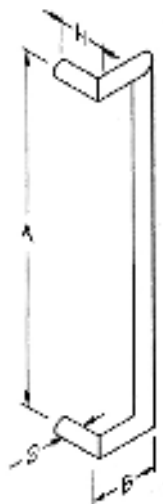

Ø 30-M12/ H=85mm
B=120mm

N° Art.

Ø **Axe**

30. 43. 0300

30. 43. 0400

Le numéro d'article mentionné est toujours pour poignées avec fil métrique. Pour des poignées à fixation par boulons à six pans creux, prière d'ajouter la lettre "s" (voir également rubrique exemple de commande).

42

Q-DESIGN

Sous réserve de modifications éventuelles
www.Q-DESIGN.be - info@Q-DESIGN.be

CAT. Q111004

SUR MESURE

Ø 19-M8/ H=60mm/ B=120mm			
N° Art.			
Ø	Axe	Axe	
19. 43.		201-300	
19. 43.		301-400	
19. 43.		401-500	
19. 43.		501-600	
19. 43.		601-700	

Ø 26-M12/ H=82mm/ B=120mm			
N° Art.			
Ø	Axe	Axe	
26. 43.		201-300	
26. 43.		301-400	
26. 43.		401-500	
26. 43.		501-600	
26. 43.		601-700	

Ø 30-M12/ H=85mm/ B=120mm			
N° Art.			
Ø	Axe	Axe	
30. 43.		201-300	
30. 43.		301-400	
30. 43.		401-500	
30. 43.		501-600	
30. 43.		601-700	
30. 43.		701-800	
30. 43.		801-900	
30. 43.		901-1000	
30. 43.		1001-1100	
30. 43.		1101-1200	
30. 43.		1201-1300	
30. 43.		1301-1400	
30. 43.		1401-1500	
30. 43.		1501-1600	

Ø 40-M12/ H=110mm/ B=165mm			
N° Art.			
Ø	Axe	Axe	
40. 43.		301-400	
40. 43.		401-500	
40. 43.		501-600	
40. 43.		601-700	
40. 43.		701-800	
40. 43.		801-900	
40. 43.		901-1000	
40. 43.		1001-1100	
40. 43.		1101-1200	
40. 43.		1201-1300	
40. 43.		1301-1400	
40. 43.		1401-1500	
40. 43.		1501-1600	

.... Prière de mentionner l'axe exact!

Le numéro d'article mentionné est toujours pour poignées avec fil métrique. Pour des poignées à fixation par boulons à six pans creux, prière d'ajouter la lettre "s" (voir également rubrique exemple de commande).

POIGNEES DE PORTE

45

MODELE 45 / FORME VHD

MESURE STANDARD



Ø 26-M12/ H=82mm			
N° Art.			
Ø	Axe	R	
26. 45. 0300	150		

Ø 30-M12/ H=85mm			
N° Art.			
Ø	Axe	R	
30. 45. 0300	150		
30. 45. 0400	200		

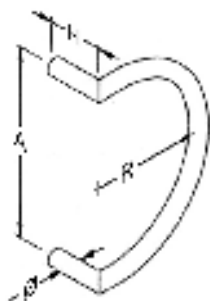

Ø 40-M12/ H=110mm			
N° Art.			
Ø	Axe	R	
40. 45. 0350	175		

Le numéro d'article mentionné est toujours pour poignées avec fil métrique. Pour des poignées à fixation par boulons à six pans creux, prière d'ajouter la lettre "s" (voir également rubrique exemple de commande).

44

Q-DESIGN

Sous réserve de modifications éventuelles
www.Q-DESIGN.be - info@Q-DESIGN.be

CAT. Q111004

STAINLESS SYSTEMS

MODELE 46 / FORME VV

MESURE STANDARD



Ø 19-M8/ H=60mm

N° Art.

Ø **Axe**

19. 46. 0300

19. 46. 0400

Ø 26-M12/ H=82mm

N° Art.

Ø **Axe**

26. 46. 0300

26. 46. 0400

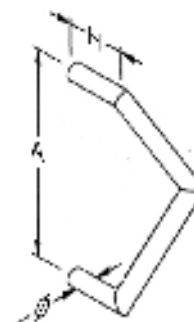

Ø 30-M12/ H=85mm

N° Art.

Ø **Axe**

30. 46. 0300

30. 46. 0350

30. 46. 0400

Le numéro d'article mentionné est toujours pour poignées avec fil métrique. Pour des poignées à fixation par boulons à six pans creux, prière d'ajouter la lettre "s" (voir également rubrique exemple de commande).

POIGNEES DE PORTE

50

MODELE 50 / FORME QT

MESURE STANDARD

STAINLESS SYSTEMS

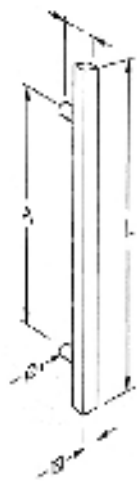

Ø25X25-M8/ Ø₁=19mm
H=64mm

N° Art.		
Ø	L	Axe
25. 50. 0300	200	
25. 50. 0400	300	
25. 50. 0700	500	
25. 50. 1200	1000	

Ø30X30-M12/ Ø₁=26mm
H=80mm

N° Art.		
Ø	L	Axe
30. 50. 0500	300	
30. 50. 0700	500	
30. 50. 1200	1000	

Le numéro d'article mentionné est toujours pour poignées avec fil métrique. Pour des poignées à fixation par boulons à six pans creux, prière d'ajouter la lettre "s" (voir également rubrique exemple de commande).

46

Q-DESIGN

Sous réserve de modifications éventuelles
www.Q-DESIGN.be - info@Q-DESIGN.be

CAT. Q111004

SUR MESURE

☒ 25X25-M8/ Ø₁=19mm/ H=64mm

N° Art.		
☒	L / Axe	Longueur
25. 50. /		201-300
25. 50. /		301-400
25. 50. /		401-500
25. 50. /		501-600
25. 50. /		601-700
25. 50. /		701-800
25. 50. /		801-900
25. 50. /		901-1000
25. 50. /		1001-1100
25. 50. /		1101-1200
25. 50. /		1201-1300*
25. 50. /		1301-1400*
25. 50. /		1401-1500*
25. 50. /		1501-1600*
25. 50. /		1601-1700*
25. 50. /		1701-1800*
25. 50. /		1801-1900*
25. 50. /		1901-2000*
25. 50. /		2001-2100*
25. 50. /		2101-2200*
19. P7. 0039		Support supplémentaire

☒ 30X30-M12/ Ø₁=26mm/ H=80mm

N° Art.		
☒	L / Axe	Longueur
30. 50. /		201-300
30. 50. /		301-400
30. 50. /		401-500
30. 50. /		501-600
30. 50. /		601-700
30. 50. /		701-800
30. 50. /		801-900
30. 50. /		901-1000
30. 50. /		1001-1100
30. 50. /		1101-1200
30. 50. /		1201-1300
30. 50. /		1301-1400
30. 50. /		1401-1500
30. 50. /		1501-1600*
30. 50. /		1601-1700*
30. 50. /		1701-1800*
30. 50. /		1801-1900*
30. 50. /		1901-2000*
30. 50. /		2001-2100*
30. 50. /		2101-2200*
30. 50. /		2201-2300*
30. 50. /		2301-2400*
26. P7. 0050		Support supplémentaire

☒ 40X40-M12/ Ø₁=26mm/ H=90mm

N° Art.		
☒	L / Axe	Longueur
40. 50. /		201-300
40. 50. /		301-400
40. 50. /		401-500
40. 50. /		501-600
40. 50. /		601-700
40. 50. /		701-800
40. 50. /		801-900
40. 50. /		901-1000
40. 50. /		1001-1100
40. 50. /		1101-1200
40. 50. /		1201-1300
40. 50. /		1301-1400
40. 50. /		1401-1500
40. 50. /		1501-1600
40. 50. /		1601-1700
40. 50. /		1701-1800
40. 50. /		1801-1900
40. 50. /		1901-2000
40. 50. /		2001-2100*
40. 50. /		2101-2200*
40. 50. /		2201-2300*
40. 50. /		2301-2400*
40. 50. /		2401-2500*
26. P7. 0050		Support supplémentaire

.... / Prière de mentionner la longueur exacte et l'axe!

* pour ces axes un support supplémentaire est recommandé!

POIGNEES DE PORTE

51

MODELE 51 / FORME QVR

MESURE STANDARD

STAINLESS SYSTEMS



20X20-M8/ H=60mm

N° Art.

Axe

20. 51. 0300

20. 51. 0500

25X25-M12/ H=80mm

N° Art.

Axe

25. 51. 0300

25. 51. 0500

25. 51. 1000

30X30-M12/ H=85mm

BESTELN°

Axe

30. 51. 0300

30. 51. 0500

30. 51. 1000

Le numéro d'article mentionné est toujours pour poignées avec fil métrique. Pour des poignées à fixation par boulons à six pans creux, prière d'ajouter la lettre "s" (voir également rubrique exemple de commande).

48

Q-DESIGN

Sous réserve de modifications éventuelles
www.Q-DESIGN.be - info@Q-DESIGN.be

CAT. Q111004

SUR MESURE

☑ 20X20-M8/ H=60mm			
N° Art.			
☑	Axe	Axe	
20. 51.		101-200	
20. 51.		201-300	
20. 51.		301-400	
20. 51.		401-500	
20. 51.		501-600	
20. 51.		601-700	
20. 51.		701-800	
20. 51.		801-900	
20. 51.		901-1000	
20. 51.		1001-1100	
20. 51.		1101-1200	
20. 51.		1201-1300	
20. 51.		1301-1400	
20. 51.		1401-1500	

☑ 25X25-M12/ H=80mm			
N° Art.			
☑	Axe	Axe	
25. 51.		201-300	
25. 51.		301-400	
25. 51.		401-500	
25. 51.		501-600	
25. 51.		601-700	
25. 51.		701-800	
25. 51.		801-900	
25. 51.		901-1000	
25. 51.		1001-1100	
25. 51.		1101-1200	
25. 51.		1201-1300	
25. 51.		1301-1400	
25. 51.		1401-1500	
25. 51.		1501-1600	
25. 51.		1601-1700	
25. 51.		1701-1800	

☑ 30X30-M12/ H=85mm			
N° Art.			
☑	Axe	Axe	
30. 51.		201-300	
30. 51.		301-400	
30. 51.		401-500	
30. 51.		501-600	
30. 51.		601-700	
30. 51.		701-800	
30. 51.		801-900	
30. 51.		901-1000	
30. 51.		1001-1100	
30. 51.		1101-1200	
30. 51.		1201-1300	
30. 51.		1301-1400	
30. 51.		1401-1500	
30. 51.		1501-1600	
30. 51.		1601-1700	
30. 51.		1701-1800	
30. 51.		1801-1900	
30. 51.		1901-2000	
30. 51.		2001-2100	

☑ 40X40-M12/ H=110mm			
N° Art.			
☑	Axe	Axe	
40. 51.		201-300	
40. 51.		301-400	
40. 51.		401-500	
40. 51.		501-600	
40. 51.		601-700	
40. 51.		701-800	
40. 51.		801-900	
40. 51.		901-1000	
40. 51.		1001-1100	
40. 51.		1101-1200	
40. 51.		1201-1300	
40. 51.		1301-1400	
40. 51.		1401-1500	
40. 51.		1501-1600	
40. 51.		1601-1700	
40. 51.		1701-1800	
40. 51.		1801-1900	
40. 51.		1901-2000	
40. 51.		2001-2100	
40. 51.		2101-2200	
40. 51.		2201-2300	
40. 51.		2301-2400	
40. 51.		2401-2500	

.... Prière de mentionner l'axe exact!

POIGNEES DE PORTE

57

FORME QT
MODELE 57 / SUPPORTS CUBIQUES

MESURE STANDARD



Ø25X25-M8/ Ø₁=20X20mm
H=65mm

N° Art.		
Ø	L	Axe
25. 57. 0300	200	
25. 57. 0400	300	
25. 57. 0700	500	
25. 57. 1200	1000	

Ø30X30-M12/ Ø₁=25X25mm
H=85mm

N° Art.		
Ø	L	Axe
30. 57. 0500	300	
30. 57. 0700	500	
30. 57. 1200	1000	

Le numéro d'article mentionné est toujours pour poignées avec fil métrique. Pour des poignées à fixation par boulons à six pans creux, please d'ajouter la lettre "s" (voir également rubrique exemple de commande).

50

Q-DESIGN

Sous réserve de modifications éventuelles
www.Q-DESIGN.be - info@Q-DESIGN.be

CAT. Q111004

STAINLESS SYSTEMS

SUR MESURE

☒25X25-M8/ ☒ ₁ =20X20/ H=65mm		
N° Art.		
☒ L / Axe	Longueur	
25. 57. /	201-300	
25. 57. /	301-400	
25. 57. /	401-500	
25. 57. /	501-600	
25. 57. /	601-700	
25. 57. /	701-800	
25. 57. /	801-900	
25. 57. /	901-1000	
25. 57. /	1001-1100	
25. 57. /	1101-1200	
25. 57. /	1201-1300*	
25. 57. /	1301-1400*	
25. 57. /	1401-1500*	
25. 57. /	1501-1600*	
25. 57. /	1601-1700*	
25. 57. /	1701-1800*	
25. 57. /	1801-1900*	
25. 57. /	1901-2000*	
25. 57. /	2001-2100*	
25. 57. /	2101-2200*	
20. Q7. 0040	Support supplémentaire	

☒30X30-M12/ ☒ ₁ =25X25/ H=85mm		
N° Art.		
☒ L / Axe	Longueur	
30. 57. /	201-300	
30. 57. /	301-400	
30. 57. /	401-500	
30. 57. /	501-600	
30. 57. /	601-700	
30. 57. /	701-800	
30. 57. /	801-900	
30. 57. /	901-1000	
30. 57. /	1001-1100	
30. 57. /	1101-1200	
30. 57. /	1201-1300	
30. 57. /	1301-1400	
30. 57. /	1401-1500	
30. 57. /	1501-1600*	
30. 57. /	1601-1700*	
30. 57. /	1701-1800*	
30. 57. /	1801-1900*	
30. 57. /	1901-2000*	
30. 57. /	2001-2100*	
30. 57. /	2101-2200*	
30. 57. /	2201-2300*	
30. 57. /	2301-2400*	
25. Q7. 0055	Support supplémentaire	

☒40X40-M12/ ☒ ₁ =25X25/ H=95mm		
N° Art.		
☒ L / Axe	Longueur	
40. 57. /	201-300	
40. 57. /	301-400	
40. 57. /	401-500	
40. 57. /	501-600	
40. 57. /	601-700	
40. 57. /	701-800	
40. 57. /	801-900	
40. 57. /	901-1000	
40. 57. /	1001-1100	
40. 57. /	1101-1200	
40. 57. /	1201-1300	
40. 57. /	1301-1400	
40. 57. /	1401-1500	
40. 57. /	1501-1600	
40. 57. /	1601-1700	
40. 57. /	1701-1800	
40. 57. /	1801-1900	
40. 57. /	1901-2000	
40. 57. /	2001-2100*	
40. 57. /	2101-2200*	
40. 57. /	2201-2300*	
40. 57. /	2301-2400*	
40. 57. /	2401-2500*	
25. Q7. 0055	Support supplémentaire	

.... / Prière de mentionner la longueur exacte et l'axe!

* pour ces axes un support supplémentaire est recommandé!

POIGNEES DE PORTE

60

MODELE 60 / FORME U600

MESURE STANDARD

MODELE 63 / FORME D600

MESURE STANDARD

63



Ø 20-M12/ Ø₁=26mm
H=76mm

N° Art.

Ø **Axe**

20. 60. 0300



Ø 20-M12/ Ø₁=26mm
H=76mm

N° Art.

Ø **Axe**

20. 63. 0300

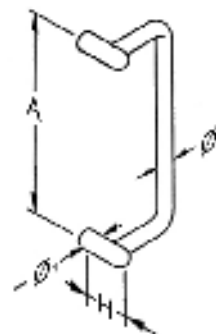
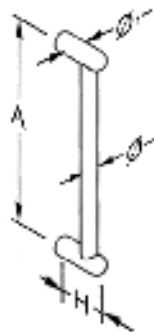

Le numéro d'article mentionné est toujours pour poignées avec fil métrique. Pour des poignées à fixation par boulons à six pans creux, prière d'ajouter la lettre "s" (voir également rubrique exemple de commande).

52

Q-DESIGN

Sous réserve de modifications éventuelles
www.Q-DESIGN.be - info@Q-DESIGN.be

CAT. Q111004

STAINLESS SYSTEMS

MODELE 64 / FORME HD600

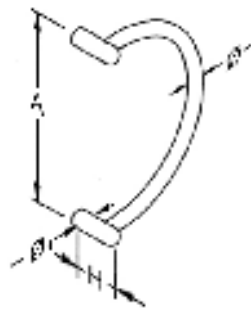

MESURE STANDARD

Ø 20-M12/ Ø₁=26mm
H=76mm

N° Art.	
Ø	Axe
20. 64. 0300	

MODELE 66 / FORME V600

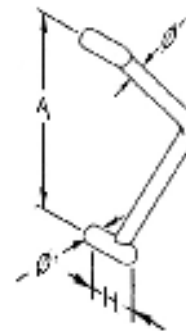

MESURE STANDARD

Ø 20-M12/ Ø₁=26mm
H=76mm

N° Art.	
Ø	Axe
20. 66. 0300	

Le numéro d'article mentionné est toujours pour poignées avec fil métrique. Pour des poignées à fixation par boulons à six pans creux, prière d'ajouter la lettre "s" (voir également rubrique exemple de commande).

POIGNEES DE PORTE

70

MODELE 70 / FORME PT

MESURE STANDARD

MESURE STANDARD



**B=40/D=10-M8/ Ø₁=19mm
H=49mm**

N° Art.		
B	L	Axe
40. 70. 0300	200	
40. 70. 0400	300	
40. 70. 0500	300	
40. 70. 0700	500	

**B=50/D=20-M12/ Ø₁=26mm
H=70mm**

N° Art.		
B	L	Axe
50. 70. 0500	300	
50. 70. 0700	500	
50. 70. 1200	1000	



**B=100/D=10-M8/ Ø₁=19mm
H=49mm**

N° Art.		
L	Axe	
90. 70. 0200	100	
90. 70. 0300	200	
90. 70. 0310	210	
90. 70. 0400	300	

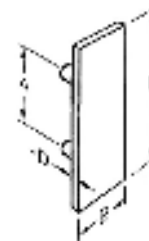
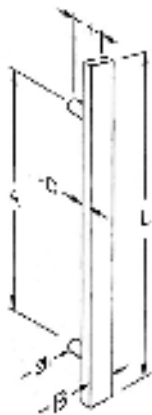

Le numéro d'article mentionné est toujours pour poignées avec fil métrique. Pour des poignées à fixation par boulons à six pans creux, prière d'ajouter la lettre "s" (voir également rubrique exemple de commande).

54

Q-DESIGN

Sous réserve de modifications éventuelles
www.Q-DESIGN.be - info@Q-DESIGN.be

CAT. Q111004

STAINLESS SYSTEMS

SUR MESURE

B=40/D=10-M8/ Ø1=19mm/ H=49mm

N° Art.		
B	L / Axe	Longueur
40. 70. /		201-300
40. 70. /		301-400
40. 70. /		401-500
40. 70. /		501-600
40. 70. /		601-700
40. 70. /		701-800
40. 70. /		801-900
40. 70. /		901-1000
40. 70. /		1001-1100
40. 70. /		1101-1200
40. 70. /		1201-1300*
40. 70. /		1301-1400*
40. 70. /		1401-1500*
40. 70. /		1501-1600*
40. 70. /		1601-1700*
40. 70. /		1701-1800*
19. P7. 0039		Support supplémentaire

B=50/D=20-M12/ Ø1=26mm/ H=70mm

N° Art.		
B	L / Axe	Longueur
50. 70. /		201-300
50. 70. /		301-400
50. 70. /		401-500
50. 70. /		501-600
50. 70. /		601-700
50. 70. /		701-800
50. 70. /		801-900
50. 70. /		901-1000
50. 70. /		1001-1100
50. 70. /		1101-1200
50. 70. /		1201-1300
50. 70. /		1301-1400
50. 70. /		1401-1500
50. 70. /		1501-1600*
50. 70. /		1601-1700*
50. 70. /		1701-1800*
50. 70. /		1801-1900*
50. 70. /		1901-2000*
50. 70. /		2001-2100*
26. P7. 0050		Support supplémentaire

.... / Prière de mentionner la longueur exacte et l'axe!

* pour ces axes un support supplémentaire est recommandé!

POIGNEES DE PORTE

71

MODELE 71 / FORME PVR

MESURE STANDARD

SUR MESURE



B=50/D=20-M8 H=60mm

N° Art.	
B	Axe
50. 71. 0500	
50. 71. 1000	

B=50/D=20-M8 H=60mm

N° Art.		
B	Axe	Axe
50. 71.	201-300	
50. 71.	301-400	
50. 71.	401-500	
50. 71.	501-600	
50. 71.	601-700	
50. 71.	701-800	
50. 71.	801-900	
50. 71.	901-1000	
50. 71.	1001-1100	
50. 71.	1101-1200	
50. 71.	1201-1300	
50. 71.	1301-1400	
50. 71.	1401-1500	
50. 71.	1501-1600	
50. 71.	1601-1700	
50. 71.	1701-1800	

.... Prière de mentionner l'axe exact!

Le numéro d'article mentionné est toujours pour poignées avec fil métrique. Pour des poignées à fixation par boulons à six pans creux, prière d'ajouter la lettre "s" (voir également rubrique exemple de commande).

56

Q-DESIGN

Sous réserve de modifications éventuelles
www.Q-DESIGN.be - info@Q-DESIGN.be

CAT. Q111004

STAINLESS SYSTEMS

MODELE 75 / FORME PE

MESURE STANDARD



B=40/D=10-M8/ H=50mm

N° Art.

B **Axe**

40. 75. 0500

Ces poignées sont seulement livrable avec fil métrique!



POIGNEES DE PORTE

77

FORME PT
MODELE 77 / SUPPORTS CUBIQUES

MESURE STANDARD

MESURE STANDARD

STAINLESS SYSTEMS



**B=40/D=10-M8/ $\square_1=20X20$
H=50mm**

N° Art.		
B	L	Axe
40.	77. 0300	200
40.	77. 0400	300
40.	77. 0500	300
40.	77. 0700	500

**B=50/D=20-M12/ $\square_1=25X25$
H=75mm**

N° Art.		
B	L	Axe
50.	77. 0500	300
50.	77. 0700	500
50.	77. 1200	1000

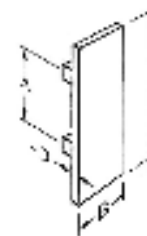
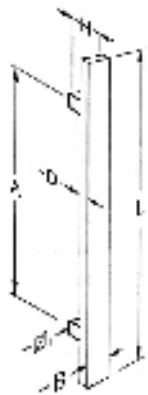

**B=100/D=10-M8/ $\square_1=20X20$
H=50mm**

N° Art.		
L	Axe	
90.	77. 0200	100
90.	77. 0300	200
90.	77. 0310	210
90.	77. 0400	300

Le numéro d'article mentionné est toujours pour poignées avec fil métrique. Pour des poignées à fixation par boulons à six pans creux, prière d'ajouter la lettre "s" (voir également rubrique exemple de commande).

58

Q-DESIGN

Sous réserve de modifications éventuelles
www.Q-DESIGN.be - info@Q-DESIGN.be

CAT. Q111004

SUR MESURE

B=40/D=10-M8/ $\varnothing_1=20 \times 20$ / H=50mm

N° Art.		
B	L / Axe	Longueur
40. 77. /		201-300
40. 77. /		301-400
40. 77. /		401-500
40. 77. /		501-600
40. 77. /		601-700
40. 77. /		701-800
40. 77. /		801-900
40. 77. /		901-1000
40. 77. /		1001-1100
40. 77. /		1101-1200
40. 77. /		1201-1300*
40. 77. /		1301-1400*
40. 77. /		1401-1500*
40. 77. /		1501-1600*
40. 77. /		1601-1700*
40. 77. /		1701-1800*
40. 77. /		1801-1900*
40. 77. /		1901-2000*
40. 77. /		2001-2100*
40. 77. /		2101-2200*
20. Q7. 0040	Support supplémentaire	

B=50/D=20-M12/ $\varnothing_1=25 \times 25$ / H=75mm

N° Art.		
B	L / Axe	Longueur
50. 77. /		201-300
50. 77. /		301-400
50. 77. /		401-500
50. 77. /		501-600
50. 77. /		601-700
50. 77. /		701-800
50. 77. /		801-900
50. 77. /		901-1000
50. 77. /		1001-1100
50. 77. /		1101-1200
50. 77. /		1201-1300
50. 77. /		1301-1400
50. 77. /		1401-1500
50. 77. /		1501-1600*
50. 77. /		1601-1700*
50. 77. /		1701-1800*
50. 77. /		1801-1900*
50. 77. /		1901-2000*
50. 77. /		2001-2100*
50. 77. /		2101-2200*
50. 77. /		2201-2300*
50. 77. /		2301-2400*
50. 77. /		2401-2500*
25. Q7. 0055	Support supplémentaire	

.... / Prière de mentionner la longueur exacte et l'axe!

* pour ces axes un support supplémentaire est recommandé!

POIGNEES DE PORTE

80

MODELE 80 / FORME U800

MESURE STANDARD

MODELE 83 / FORME D800

MESURE STANDARD

83



Ø 19-M12/ Ø₁=26mm
H=70mm

N° Art.

Ø **Axe**

19. 80. 0300



Ø 19-M12/ Ø₁=26mm
H=70mm

N° Art.

Ø **Axe**

19. 83. 0300

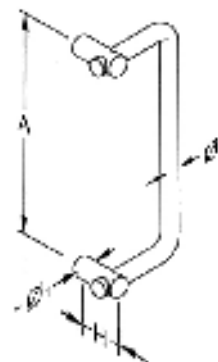
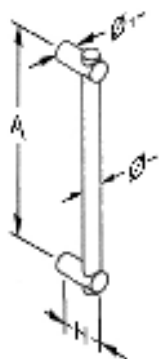

Le numéro d'article mentionné est toujours pour poignées avec fil métrique. Pour des poignées à fixation par boulons à six pans creux, prière d'ajouter la lettre "s" (voir également rubrique exemple de commande).

60

Q-DESIGN

Sous réserve de modifications éventuelles
www.Q-DESIGN.be - info@Q-DESIGN.be

CAT. Q111004

STAINLESS SYSTEMS

MODELE 84 / FORME HD800

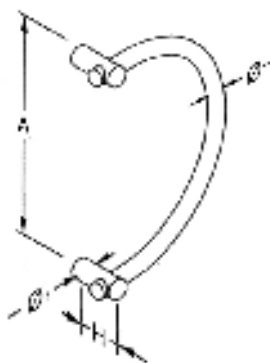

MESURE STANDARD

Ø 19-M12/ Ø₁=26mm
H=70mm

N° Art.	
Ø	Axe
19. 84. 0300	

MODELE 86 / FORME V800

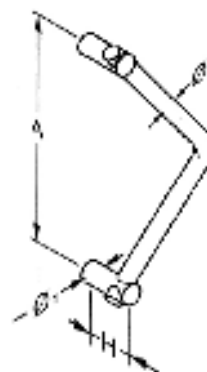

MESURE STANDARD

Ø 19-M12/ Ø₁=26mm
H=70mm

N° Art.	
Ø	Axe
19. 86. 0300	

Le numéro d'article mentionné est toujours pour poignées avec fil métrique. Pour des poignées à fixation par boulons à six pans creux, prière d'ajouter la lettre "s" (voir également rubrique exemple de commande).

POIGNEES DE PORTE

90

MODELE 90 / FORME I

MESURE STANDARD



\varnothing 40-M12/ $\varnothing_1=26\text{mm}$		
H=84mm		
N° Art.		
\varnothing	B	Axe
40. 90. 0400	120	

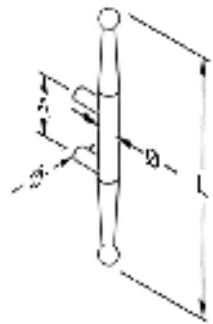

92

MODEL 92 / FORME PS

MESURE STANDARD



PLAT-M12/ $\varnothing_1=26\text{mm}$				
N° Art.				
	Axe	H	B	D
00. 92. 0200	60	140	8	

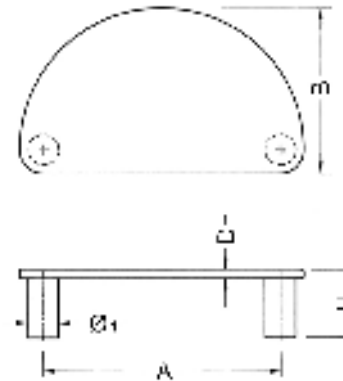

Le numéro d'article mentionné est toujours pour poignées avec fil métrique. Pour des poignées à fixation par boulons à six pans creux, prière d'ajouter la lettre "s" (voir également rubrique exemple de commande).

62

Q-DESIGN

Sous réserve de modifications éventuelles
www.Q-DESIGN.be - info@Q-DESIGN.be

CAT. Q111004

STAINLESS SYSTEMS

MODELE 94 / FORME PC



MESURE STANDARD

PLAT D=10mm-M12
 $\varnothing_1=26\text{mm}/ H=60\text{mm}$

N° Art.		
Axe	B	
00. 94. 0210	143	

Disponible jusqu'à épuisement des stocks!

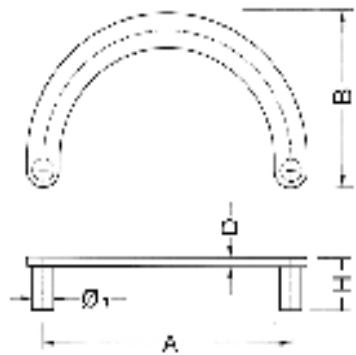

MODELE 96 / FORME PV



MESURE STANDARD

PLAT D=10mm-M12
 $\varnothing_1=26\text{mm}/ H=58\text{mm}$

N° Art.		
Axe	B	
00. 96. 0200	128	
00. 96. 0300	178	

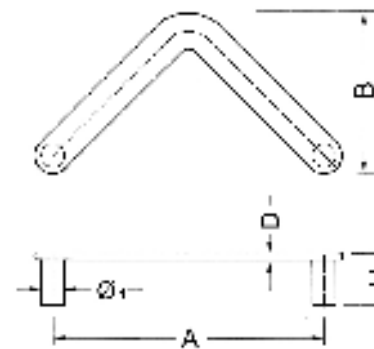

Le numéro d'article mentionné est toujours pour poignées avec fil métrique. Pour des poignées à fixation par boulons à six pans creux, prière d'ajouter la lettre "s" (voir également rubrique exemple de commande).

BOUTONS DE PORTE

12

FORME CYLINDRIQUE

MESURE STANDARD



Ø 25, 30 & 40			
N° Art.			
Ø	H	M	
25.	12.	0050	M8
30.	12.	0060	M12
40.	12.	0080	M12
50.	12.	0100	M12

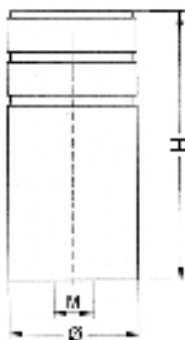

FORME BOULE

MESURE STANDARD



Ø 50 & 80			
N° Art.			
Ø	H	M	Ø ₁
50.	12.	0065	M8 19
80.	12.	0095	M12 26

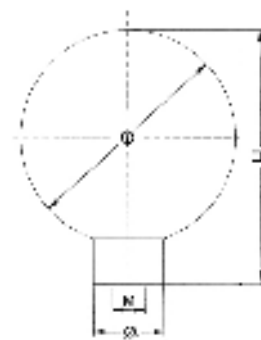

STAINLESS SYSTEMS

FORME U

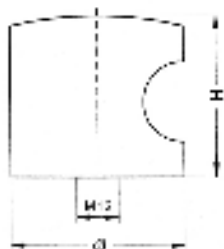

MESURE STANDARD

Ø 50-M12/ H=46mm

N° Art.	
Ø	H
50. 12. 0046	

FORME Q

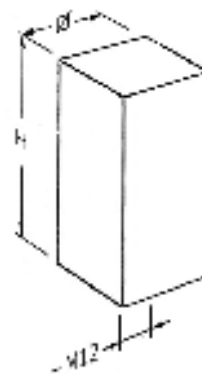

MESURE STANDARD

Ø40, 50-M12/ H=80mm

N° Art.	
Ø	H
40. 52. 0080	
40. 52. 0080s	
50. 52. 0100	
50. 52. 0100s	

Le numéro d'article mentionné est toujours pour boutons avec fil métrique. Pour des boutons à fixation par boulons à six pans creux, prière d'ajouter la lettre "s" (voir également rubrique exemple de commande).

SYSTEMES DE FIXATION

STAINLESS STEEL



SYSTEMES DE FIXATION

STAINLESS SYSTEMS

UNILATERAL - CONTINU

Pour fixation sur porte en:
BOIS / PVC / METAL

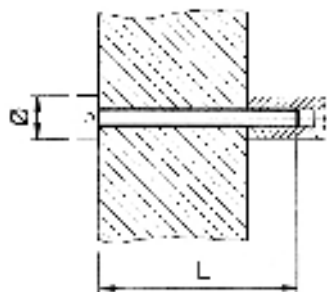

Pour poignées avec fil métrique M8
Forage Ø 8,5

N° Art.		
Ø	L	
19. 19. 1012	90	
19. 19. 1013	140	

UNILATERAL - CONTINU

Pour fixation sur porte en:
VERRE

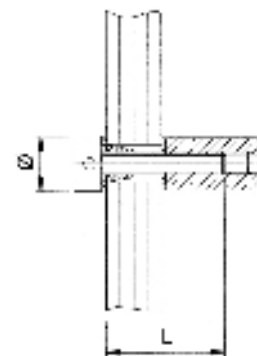

Pour poignées avec fil métrique M8
Forage Ø 8,5

N° Art.		
Ø	L	
19. 19. 1021	40	

Ne jamais utiliser pour les poignées modèle '14, 15, 16, 19 & 75'. La fixation sur verre est déconseillée!

Pour les poignées modèle '71', le système de fixation est livré sur demande!

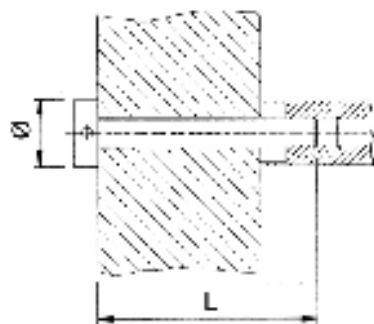

Pour poignées avec fil métrique M12
Forage Ø12,5

N° Art.		
Ø	L	
26. 26. 1012	90	
26. 26. 1013	140	
30. 30. 1012	90	
30. 30. 1013	140	

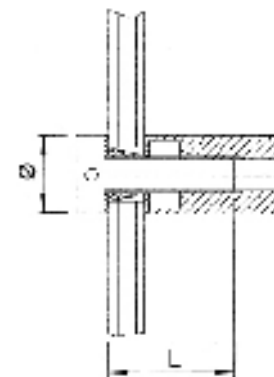

Pour poignées avec fil métrique M12
Forage Ø18,5

N° Art.		
Ø	L	
26. 26. 1021	40	
30. 30. 1021	40	

Ne jamais utiliser pour les poignées modèle '14, 15, 16 & 19'. La fixation sur verre est déconseillée!

Ce sont des systèmes de fixation pour poignées avec fil métrique! Le numéro d'article indiqué est toujours pour un seul système de fixation. Il faut un set de fixation par point de fixation!

UNILATERAL - INVISIBLE

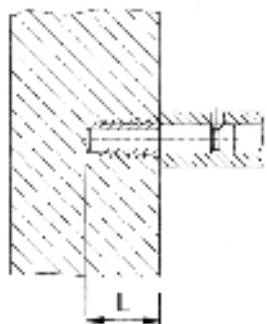

Pour fixation sur porte en:
BOIS

Pour poignées modèle '71' et poignées avec supports \varnothing 19 & supports ∇ 20X20 M8 - Forage \varnothing 11

N° Art.		
\varnothing	L	
19. 19. 1010	25	

Pour les poignées modèle '15 & 16', le système de fixation est livré sur demande!

Pour les poignées modèle '75' cette fixation est impossible!

UNILATERAL - INVISIBLE

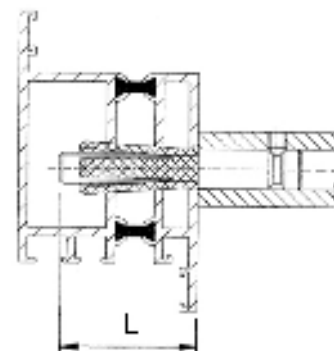

Pour fixation sur porte en:
PVC / ALUMINIUM

Pour poignées modèle '71' et poignées avec supports \varnothing 19 & supports ∇ 20X20 M8 - Forage \varnothing 10

N° Art.		
\varnothing	L	
19. 19. 1014	35	

Pour les poignées modèle '15 & 16', le système de fixation est livré sur demande!

Pour les poignées modèle '75' cette fixation est impossible!

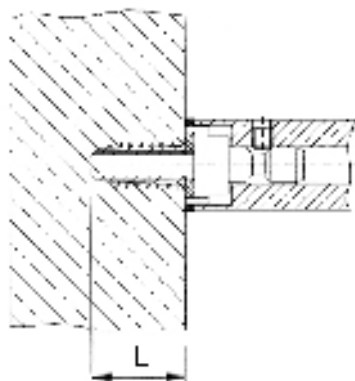

Pour poignées avec supports \varnothing 26-48, ∇ 25X25, ∇ 30X30 & ∇ 40X40 M8 - Forage \varnothing 11

N° Art.		
\varnothing	L	
26. 26. 1010	30	

Exception: Pour les poignées modèle '14 & 19' il faut utiliser le système de fixation 19.19.1010!

Pour les poignées modèle '15 & 16', le système de fixation est livré sur demande!

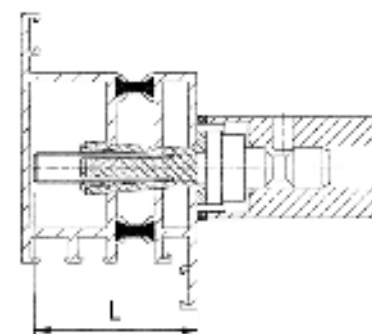

Pour poignées avec supports \varnothing 26-48, ∇ 25X25, ∇ 30X30 & ∇ 40X40 M8 - Forage \varnothing 10

N° Art.		
\varnothing	L	
26. 26. 1014	40	

Exception: Pour les poignées modèle '14 & 19' il faut utiliser le système de fixation 19.19.1014!

Pour les poignées modèle '15 & 16', le système de fixation est livré sur demande!

Ce sont des systèmes de fixation pour poignées avec boulons à six pans creux! Le numéro d'article indiqué est toujours pour un seul système de fixation. Il faut un set de fixation par point de fixation!

SYSTEMES DE FIXATION

PAR PAIRE

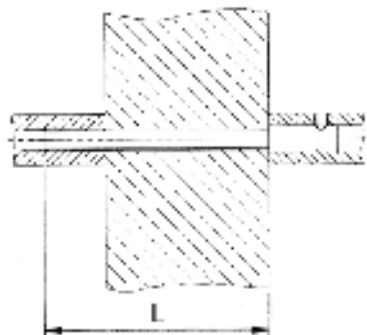

Pour fixation sur porte en:
BOIS / PVC / METAL

**Pour poignées avec fil métrique M8
Forage Ø 8,5**

N° Art.		
Ø	L	
19. 19. 1019	85	
19. 19. 1018	135	

Pour les poignées modèle '14, 15, 16 & 19' il faut des systèmes de fixation spéciaux!
→ Voir 'fixation par paire - pour 14, 15, 16 & 19'
Pour les poignées modèle '75' cette fixation est impossible!

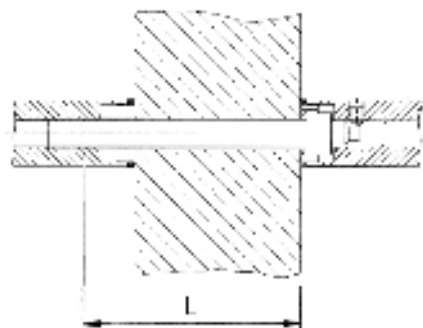

**Pour poignées avec fil métrique M12
Forage Ø12,5**

N° Art.		
Ø	L	
26. 26. 1019	90	
26. 26. 1018	140	

Pour les poignées modèle '14, 15, 16 & 19' il faut des systèmes de fixation spéciaux!
→ Voir 'fixation par paire - pour 14, 15, 16 & 19'

Ces systèmes de fixation sont faits pour la fixation par paire de poignées à fil métrique et de poignées avec boulons à six pans creux!
Le numéro d'article indiqué est toujours pour un seul système de fixation. Il faut un set de fixation par point de fixation!

PAR PAIRE

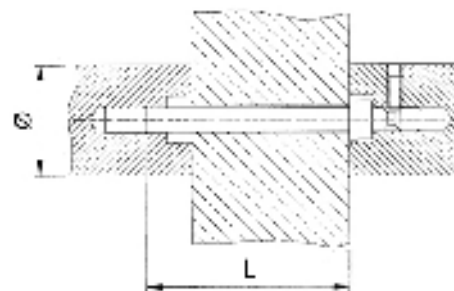

Pour fixation sur porte en:
BOIS / PVC / METAL

Pour boutons de porte avec fil métrique M12/ Forage Ø12,5

N° Art.		
Ø	L	
50. 50. 1019	90	

Exception: Pour un montage par paire des boutons de porte **FORME CYLINDRIQUE** et **FORME BOULE**, il faut prévoir un set de montage spécial. Celui-ci est livré sur demande!

PAR PAIRE - POUR '14 & 19'

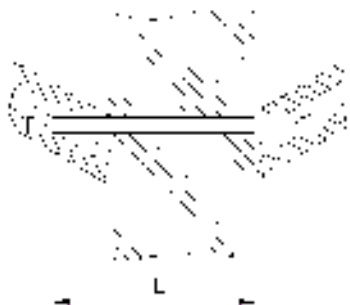

Pour fixation sur porte en:
BOIS / PVC / METAL

**Pour poignées modèle '14 & 19' -Ø26
M8 - Forage Ø 8,5**

N° Art.		
Ø	L	
19. 19. 1019	85	
19. 19. 1018	135	

PAR PAIRE - POUR '15 & 16'

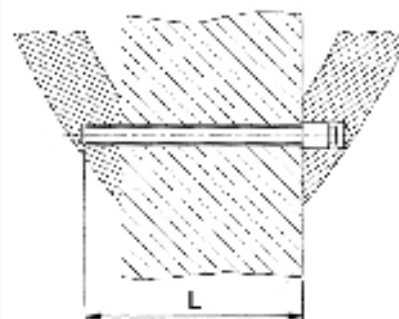

Pour fixation sur porte en:
BOIS / PVC / METAL

**Pour poignées modèle '15 & 16' -Ø 25
M8 - Forage Ø 8,5**

N° Art.		
Ø	Axe	L
25. 25. 1019 E	90	

**Pour poignées modèle '15 & 16' -Ø 30
M12 - Forage Ø12,5**

N° Art.		
Ø	Axe	L
30. 30. 1019 E	100	

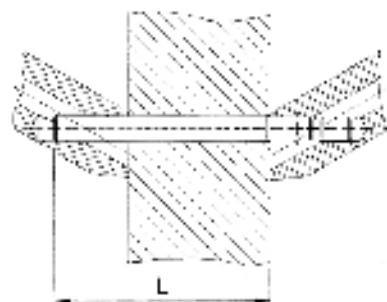

**Pour poignées modèle '14 & 19' -Ø32
M12 - Forage Ø12,5**

N° Art.		
Ø	Axe	L
30. 30. 1019 X	90	

Ces systèmes de fixation sont faits pour la fixation par paire de poignées à fil métrique et poignées avec boulons à six pans creux! Le numéro d'article indiqué est toujours pour un seul système de fixation. Il faut un set de fixation par point de fixation!

SYSTEMES DE FIXATION

STAINLESS SYSTEMS

PAR PAIRE

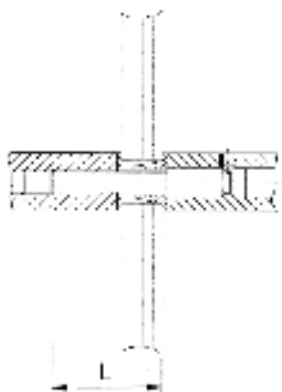

Pour fixation sur porte en:
VERRE

**Pour poignées avec fil métrique M8
Forage Ø14,5**

N° Art.		
Ø	L	
19. 19. 1017	35	

Pour les poignées modèle '14, 15, 16, 19 & 75' cette fixation est impossible!

Pour les poignées modèle '71', le système de fixation est livré sur demande!

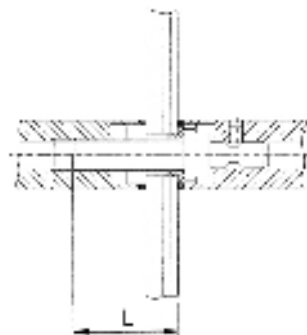

**Pour poignées avec fil métrique M12
Forage Ø16,5**

N° Art.		
Ø	L	
26. 26. 1017	40	

Pour les poignées modèle '14, 15, 16 & 19' la fixation sur verre est impossible!

Ces systèmes de fixation sont faits pour la fixation par paire de poignées à fil métrique et poignées avec boulons à six pans creux!
Le numéro d'article indiqué est toujours pour un seul système de fixation. Il faut un set de fixation par point de fixation!

PAR PAIRE

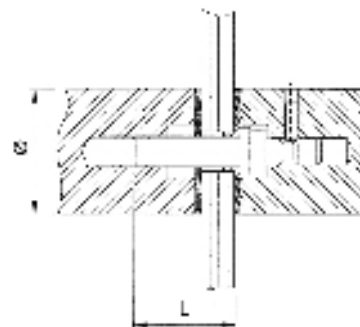

Pour fixation sur porte en:
VERRE

**Pour boutons de porte 50.12.0046
M12 - Forage Ø16,5**

N° Art.		
Ø	L	
50. 50. 1017	40	

Exception: Pour un montage par paire des boutons de porte **FORME CYLINDRIQUE, FORME BOULE & FORME Q**, il faut prévoir un set de montage spécial. Celui-ci est livré sur demande!

UNILATERAL - SUR ROSACE

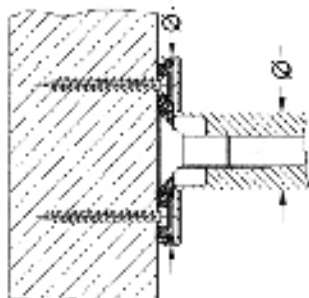

Pour fixation sur porte en:
BOIS / PVC / METAL

**Pour poignées avec fil métrique
avec supports Ø19-40**

N° Art.		
Ø	Ø ₁	
19. 19. 1016	54	
26. 26. 1016	65	
30. 30. 1016	65	
32. 32. 1016	70	
40. 40. 1016	80	

Rosaces conformément au Ø des supports!

Prière de commencer le numéro d'article par le Ø des supports!

Pour les poignées modèle '14, 15, 16 & 19' cette fixation est impossible!

UNILATERAL - SUR ROSACE

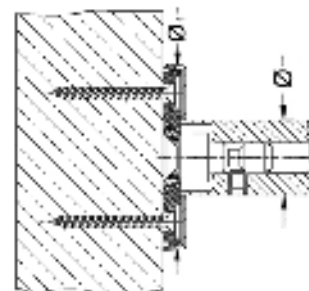

Pour fixation sur porte en:
BOIS / PVC / METAL

**Pour poignées avec boulons à six
pans creux avec supports Ø26-40**

N° Art.		
Ø	Ø ₁	
26. 26. 1015	65	
30. 30. 1015	65	
40. 40. 1015	80	

Rosaces conformément au Ø des supports!

Prière de commencer le numéro d'article par le Ø des supports!

Pour les poignées modèle '14, 15, 16 & 19' cette fixation est impossible!

Le numéro d'article indiqué est toujours pour un seul système de fixation. Il faut un set de fixation par point de fixation!

POIGNEES DE MEUBLE

STAINLESS STEEL



POIGNEES DE MEUBLE

01

MODELE 01 / FORME U

SUR MESURE



Ø 10-M4/ H=35mm			
N° Art.	Ø	Axe	Axe
10. 01.		64-100	
10. 01.		101-200	
10. 01.		201-300	
10. 01.		301-400	
10. 01.		401-500	
10. 01.		501-600*	
10. 01.		601-700*	
10. 01.		701-800*	
10. 01.		801-900*	
10. 01.		901-1000*	
10. 01.		1001-1100*	
10. 01.		1101-1200*	
10. 01.		1201-1300*	
08. 07. 0025		Support supplémentaire	

Ø 14-M4/ H=50mm			
N° Art.	Ø	Axe	Axe
14. 01.		101-200	
14. 01.		201-300	
14. 01.		301-400	
14. 01.		401-500	
14. 01.		501-600	
14. 01.		601-700	
14. 01.		701-800	
14. 01.		801-900	
14. 01.		901-1000	
14. 01.		1001-1100*	
14. 01.		1101-1200*	
14. 01.		1201-1300*	
14. 01.		1301-1400*	
14. 01.		1401-1500*	
14. 01.		1501-1600*	
14. 01.		1601-1700*	
14. 01.		1701-1800*	
10. 07. 0036		Support supplémentaire	

.... Prière de mentionner l'axe exact!

* pour ces axes un support supplémentaire est recommandé!

STAINLESS SYSTEMS

MODELE10 / FORME T

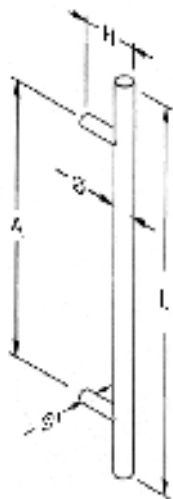

SUR MESURE

Ø 10-M4/ Ø1=8mm/ H=35mm

N° Art.	Ø	L / Axe	Longueur
10. 10. /	10	10	101-200
10. 10. /	10	10	201-300
10. 10. /	10	10	301-400
10. 10. /	10	10	401-500
10. 10. /	10	10	501-600
10. 10. /	10	10	601-700*
10. 10. /	10	10	701-800*
10. 10. /	10	10	801-900*
10. 10. /	10	10	901-1000*
10. 10. /	10	10	1001-1100*
10. 10. /	10	10	1101-1200*
10. 10. /	10	10	1201-1300*
10. 10. /	10	10	1301-1400*
10. 10. /	10	10	1401-1500*
10. 10. /	10	10	1501-1600*
10. 10. /	10	10	1601-1700*
08. 07. 0025			Support supplémentaire

Ø 14-M4/ Ø1=10mm/ H=40mm

N° Art.	Ø	L / Axe	Longueur
14. 10. /	14	10	201-300
14. 10. /	14	10	301-400
14. 10. /	14	10	401-500
14. 10. /	14	10	501-600
14. 10. /	14	10	601-700
14. 10. /	14	10	701-800
14. 10. /	14	10	801-900
14. 10. /	14	10	901-1000
14. 10. /	14	10	1001-1100
14. 10. /	14	10	1101-1200*
14. 10. /	14	10	1201-1300*
14. 10. /	14	10	1301-1400*
14. 10. /	14	10	1401-1500*
14. 10. /	14	10	1501-1600*
14. 10. /	14	10	1601-1700*
14. 10. /	14	10	1701-1800*
14. 10. /	14	10	1801-1900*
14. 10. /	14	10	1901-2000*
10. 07. 0026			Support supplémentaire

.... / Prière de mentionner la longueur exacte et l'axe!

* pour ces axes un support supplémentaire est recommandé!

BOUTONS DE MEUBLE

12

FORME CYLINDRIQUE

MESURE STANDARD



Ø 14 & 19		
N° Art.		
Ø	H	M
14. 12. 0030		M5
19. 12. 0040		M6

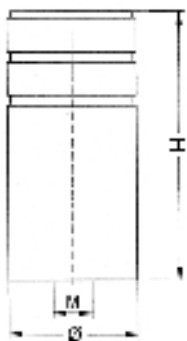

ACCESSOIRES

STAINLESS STEEL



36

28

13

MODELE 13 / ARRÊTS DE PORTE

FIXATION MURALE



Ø 30/ Ø ₁ =26mm	
N° Art.	
Ø	L
30. 13. 0026	
30. 13. 0060	
30. 13. 0080	
30. 13. 0100	
30. 13. 0120	

Livré avec vis et cheville!

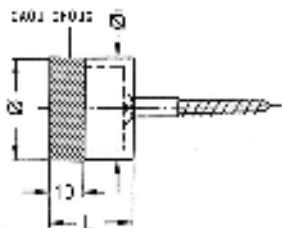

MODELE 13 / ARRÊTS DE PORTE

FIXATION AU SOL



Ø 45-M8/ H=37mm	
N° Art.	
Ø	H
45. 13. 0037	

Livré avec vis et cheville!

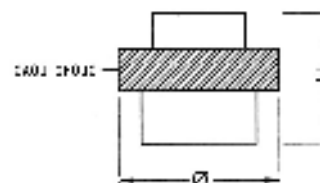

STAINLESS SYSTEMS

MODELE 50 / PORTEMANTEAU

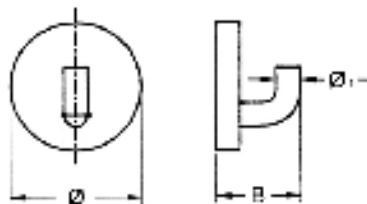

MESURE STANDARD

Ø 54/ Ø₁=10mm
B=35mm

N° Art.

Axe

14. 50. 0010

MODELE 55 / PORTE-SERVIETTES

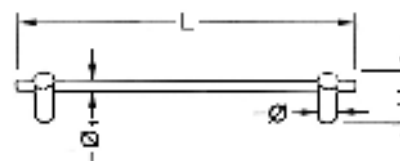

MESURE STANDARD

Ø 19/ Ø₁=10mm
H=54mm

N° Art.

Ø L

19. 55. 0400s

19. 55. 0550s

19. 55. 0650s

La longueur est fixe. Les supports sont montés sur axe au choix!

Livré avec vis et cheville!

50

55

STAINLESS SYSTEMS

ACCESSOIRES

STAINLESS SYSTEMS

NUMEROS DE MAISON / CLASSIC

36

0 1 2 3 4 5 6 7 8 9
a b c d

MESURE STANDARD

N° Art.	H
HO. 00.C	120
HO. 01.C	120
HO. 02.C	120
HO. 03.C	120
HO. 04.C	120
HO. 05.C	120
HO. 06.C	120
HO. 07.C	120
HO. 08.C	120
HO. 09.C	120
HO. 0a.C	060
HO. 0b.C	075
HO. 0c.C	060
HO. 0d.C	075

Livré avec vis et cheville!

NUMEROS DE MAISON / MODERN

28

0 1 2 3 4 5 6 7 8 9
a b c d

MESURE STANDARD

N° Art.	H
HO. 00.M	130
HO. 01.M	130
HO. 02.M	130
HO. 03.M	130
HO. 04.M	130
HO. 05.M	130
HO. 06.M	130
HO. 07.M	130
HO. 08.M	130
HO. 09.M	130
HO. 0a.M	072
HO. 0b.M	137
HO. 0c.M	072
HO. 0d.M	137

Livré avec vis et cheville!

RESUME POIGNEES Q-DESIGN

01
FORME U
Pag. 12-13



03
FORME D
Pag. 14-15



04
FORME HD
Pag. 16



05
FORME HDO
Pag. 17



06
FORME V
Pag. 18



08
FORME Z
Pag. 19



20
FORME TGS
Pag. 30-31

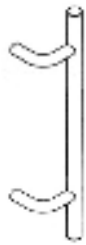

22
FORME S
Pag. 32



23
FORME TG
Pag. 33



24
FORME CS
Pag. 34



25
FORME VS
Pag. 34



27
FORME US
Pag. 35



43
FORME VD
Pag. 42-43



45
FORME VHD
Pag. 44



46
FORME VV
Pag. 45



50
FORME QT
Pag. 46-47



51
FORME QVR
Pag. 48-49



57
FORME QT
Supports cubiques
Pag. 50-51



77
FORME PT
Supports cubiques
Pag. 58-59



80
FORME U800
Pag. 60



83
FORME D800
Pag. 60

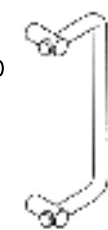

84
FORME HD800
Pag. 61



86
FORME V800
Pag. 61

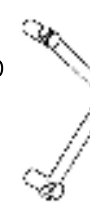

90
FORME I
Pag. 62



RESUME POIGNEES Q-DESIGN

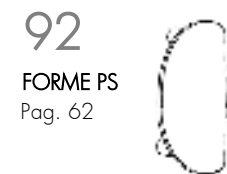
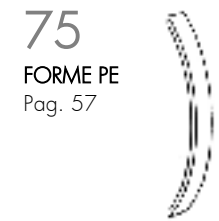
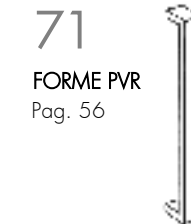
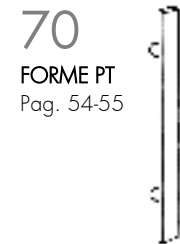
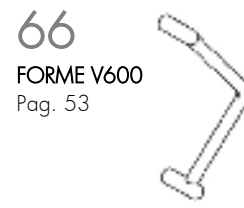
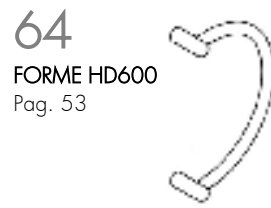
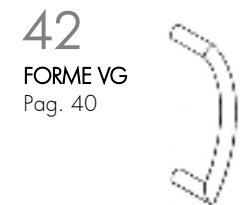
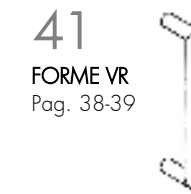
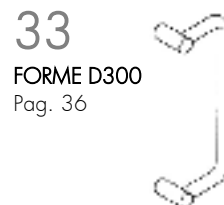
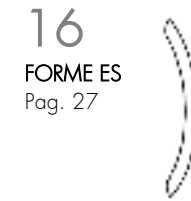
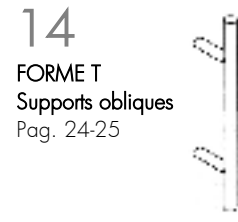
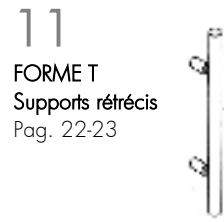

→ BOUTONS DE PORTE

12
× FORME CYLINDRIQUE
× FORME BOULE
× FORME U
Pag. 64-65

52
× FORME Q
Pag. 65

Nous ne portons aucune responsabilité pour les informations reprises dans notre catalogue. De plus, nous ne pouvons pas être tenus responsables pour des fautes éventuelles ou des divergences légères de nos produits en comparaison avec les photos ou dessins repris dans ce catalogue.

La gamme est sous réserve, l'innovation de la technique peut entraîner des modifications légères.

La reprise entière ou partielle des données de ce catalogue est admise uniquement après autorisation écrite par la société Q-DESIGN SA.

Copyright © 2012 Q-DESIGN NV, Deerlijk

